

R O W A N



Slovenia

By Kaffe Fassett



R O W A N

Slovenia

by Kaffe Fassett



YARN

S M L XL XXL

To fit bust

81-86 91-97 102-107 112-117 122-127 cm
32-34 36-38 40-42 44-46 48-50 in

Kidsilk Haze

| | | | | | | |
|--------------------|---|---|---|---|---|--------|
| A Blackcurrant 641 | 1 | 2 | 2 | 2 | 2 | x 25gm |
| B Velvet 607 | 1 | 1 | 1 | 1 | 1 | x 25gm |
| C Drab 611 | 1 | 1 | 1 | 1 | 1 | x 25gm |
| D Forest Green 651 | 1 | 1 | 1 | 1 | 1 | x 25gm |
| E Atlantic 609 | 1 | 1 | 1 | 1 | 1 | x 25gm |
| F Trance 582 | 1 | 1 | 1 | 1 | 1 | x 25gm |
| G Alhambra 666 | 1 | 1 | 2 | 2 | 2 | x 25gm |
| H Dewberry 600 | 1 | 1 | 1 | 1 | 1 | x 25gm |
| I Splendour 579 | 1 | 1 | 1 | 1 | 1 | x 25gm |

NEEDLES

1 pair 3¾mm (no 9) (US 5) needles
1 pair 5mm (no 6) (US 8) needles

TENSION

18 sts and 23 rows to 10 cm measured over striped st st using

5mm (US 8) needles.

Stripe sequence

Row 1: Using yarn B.
Row 2: Using yarn C.
Row 3: Using yarn A.
Rows 4 and 5: Using yarn B.
Row 6: Using yarn A.
Row 7: Using yarn C.
Row 8: Using yarn B.
Rows 9 and 10: Using yarn D.
Rows 11 to 14: Using yarn B.
Row 15: Using yarn E.
Row 16: Using yarn D.
Row 17: Using yarn A.
Rows 18 and 19: Using yarn E.
Rows 20 and 21: Using yarn C.
Row 22: Using yarn E.
Row 23: Using yarn C.
Row 24: Using yarn B.
Row 25: Using yarn F.
Rows 26 and 27: Using yarn D.
Rows 28 and 29: Using yarn F.
Row 30: Using yarn E.
Row 31: Using yarn B.
Row 32: Using yarn G.
Row 33: Using yarn D.
Rows 34 to 36: Using yarn F.
Row 37: Using yarn E.
Row 38: Using yarn H.
Row 39: Using yarn F.
Row 40: Using yarn D.

Row 41: Using yarn H.
Rows 42 and 43: Using yarn F.
Row 44: Using yarn G.
Row 45: Using yarn B.
Rows 46 and 47: Using yarn F.
Rows 48 and 49: Using yarn D.
Row 50: Using yarn F.
Rows 51 and 52: Using yarn H.
Row 53: Using yarn F.
Row 54: Using yarn E.
Row 55: Using yarn H.
Rows 56 and 57: Using yarn G.
Rows 58: Using yarn D.
Rows 59 and 60: Using yarn H.
Row 61: Using yarn E.
Rows 62 and 63: Using yarn G.
Rows 64 to 67: Using yarn H.
Row 68: Using yarn G.
Row 69: Using yarn E.
Row 70: Using yarn H.
Rows 71 and 72: Using yarn G.
Rows 73 and 74: Using yarn H.
Row 75: Using yarn G.
Row 76: Using yarn H.
Rows 77 and 78: Using yarn G.
Row 79: Using yarn H.
Rows 80 and 81: Using yarn G.
Row 82: Using yarn H.
Rows 83 to 85: Using yarn G.
Row 86: Using yarn H.
Rows 87 to 94: Using yarn G.
Row 95: Using yarn I.
Rows 96 to 99: Using yarn G.
Row 100: Using yarn I.
Rows 101 to 103: Using yarn G.
Row 104: Using yarn I.
Rows 105 and 106: Using yarn G.
Rows 107 and 108: Using yarn I.
Row 109: Using yarn G.
Row 110: Using yarn D.
Rows 111 and 112: Using yarn I.
Row 113: Using yarn G.
Row 114: Using yarn D.
Rows 115 to 117: Using yarn I.
Rows 118 to 120: Using yarn D.
Row 121: Using yarn E.
Row 122: Using yarn I.
Row 123: Using yarn D.
Row 124: Using yarn C.
Row 125: Using yarn A.
Row 126: Using yarn D.
Row 127: Using yarn A.
Row 128: Using yarn C.
Rows 129 and 130: Using yarn D.
Row 131: Using yarn B.

Row 132: Using yarn A.

Row 133: Using yarn D.

Rows 134 and 135: Using yarn A.

These 135 rows form stripe sequence and are repeated throughout.

BACK AND FRONT (Both alike)

Using 5mm (US 8) needles and yarn A, cast on 90 [102: 110: 122: 134] sts.

Change to 3¾mm (US 5) needles.

Row 1 (RS): *K2, P2, rep from * to last 2 sts, K2.

Row 2: *P2, K2, rep from * to last 2 sts, P2.

These 2 rows form rib.

Work 22 rows more in rib, dec 0 [1: 0: 0: 0] st at each end of last row and ending with RS facing for next row. 90 [100: 110: 122: 134] sts.

Change to 5mm (US 8) needles.

Beg with a K row, working in st st throughout, work 2 rows in yarn A, then in stripe sequence from row 1 (see above), as follows:

Dec 1 st at each end of 7th [9th: 13th: 17th: 19th] row, then on 6 foll 8th rows. 76 [86: 96: 108: 120] sts.

Work 7 rows, ending with RS facing for next row.

Inc 1 st at each end of next row, then on 4 foll 8th rows.

86 [96: 106: 118: 130] sts.

Cont straight until work meas 71 [73: 75: 77: 79] cm, inc 0 [1: 0: 0: 0] sts at each end of last row and ending with RS facing for next row. 86 [98: 106: 118: 130] sts.

Change to 3¾mm (US 5) needles.

Cont in stripe sequence, beg with row 1 of rib as above and work 10 rows in rib.

Change to 5mm (US 8) needles and cast off in rib.

Place markers each side of centre 58 [58: 60: 60: 62] sts to denote neck and 18 [19: 20: 21: 22] cm below cast-off edge to denote armhole.

SLEEVES

Using 5mm (US 8) needles and yarn A, cast on 50 [54: 54: 54: 58] sts.

Change to 3¾mm (US 5) needles.

Work 6 rows in rib as given for back, dec 0 [1: 0: 0: 1] st at each end of last row and ending with RS facing for next row. 50 [52: 54: 54: 56] sts.

Change to 5mm (US 8) needles.

Beg with a K row, working in st st throughout, work 2 rows in yarn A, then in stripe sequence from row 1 (see above), as follows:

Inc 1 st at each end of next 3 [1: 1: 5: 7] rows, then on foll 3 [5: 6: 4: 3] alt rows. 62 [64: 68: 72: 76] sts.

Work 1 row, ending with RS facing for next row. (Sleeve should meas approx 6 [7: 8: 8: 8] cm).

Cast off.

MAKING UP

Press.

Join shoulder seams to markers using back stitch, or mattress stitch if preferred.

Set in sleeves between makers using the straight cast-off method.

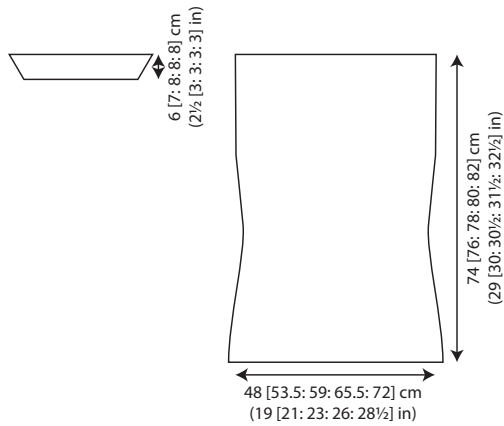

R O W A N

Slovenia

by Kaffe Fassett



TAILLES

| S | M | L | XL | XXL | |
|-----------------------------|-------|---------|---------|---------|----|
| Pour un tour de poitrine de | | | | | |
| 81-86 | 91-97 | 102-107 | 112-117 | 122-127 | cm |

FIL

Kidsilk Haze

| | | | | | |
|--------------------|---|---|---|---|------|
| A Blackcurrant 641 | | | | | |
| 1 | 2 | 2 | 2 | 2 | x25g |
| B Velvet 607 | | | | | |
| 1 | 1 | 1 | 1 | 1 | x25g |
| C Drab 611 | | | | | |
| 1 | 1 | 1 | 1 | 1 | x25g |
| D Forest Green 651 | | | | | |
| 1 | 1 | 1 | 1 | 1 | x25g |
| E Atlantic 609 | | | | | |
| 1 | 1 | 1 | 1 | 1 | x25g |
| F Trance 582 | | | | | |
| 1 | 1 | 1 | 1 | 1 | x25g |
| G Alhambra 666 | | | | | |
| 1 | 1 | 2 | 2 | 2 | x25g |
| H Dewberry 600 | | | | | |
| 1 | 1 | 1 | 1 | 1 | x25g |
| I Splendour 579 | | | | | |
| 1 | 1 | 1 | 1 | 1 | x25g |

AIGUILLES

- 1 paire d'aig n° 3 $\frac{3}{4}$
- 1 paire d'aig n° 5

ECHANTILLON

10 cm = 18 m et 23 rgs en jersey endroit rayé avec les aig n° 5.

Suite des rayures

Rg 1: Avec le fil B.

Rg 2: Avec le fil C.

Rg 3: Avec le fil A.

Rgs 4 et 5: Avec le fil B.

Rg 6: Avec le fil A.

Rg 7: Avec le fil C.

Rg 8: Avec le fil B.

Rgs 9 et 10: Avec le fil D.

Rgs 11 à 14: Avec le fil B.

Rg 15: Avec le fil E.

Rg 16: Avec le fil D.

Rg 17: Avec le fil A.

Rgs 18 et 19: Avec le fil E.

Rgs 20 et 21: Avec le fil C.

Rg 22: Avec le fil E.

Rg 23: Avec le fil C.

Rg 24: Avec le fil B.

Rg 25: Avec le fil F.

Rgs 26 et 27: Avec le fil D.

Rgs 28 et 29: Avec le fil F.

Rg 30: Avec le fil E.

Rg 31: Avec le fil B.

Rg 32: Avec le fil G.

Rg 33: Avec le fil D.

Rgs 34 à 36: Avec le fil F.

Rg 37: Avec le fil E.

Rg 38: Avec le fil H.

Rg 39: Avec le fil F.

Rg 40: Avec le fil D.

Rg 41: Avec le fil H.

Rgs 42 et 43: Avec le fil F.

Rg 44: Avec le fil G.

Rg 45: Avec le fil B.

Rgs 46 et 47: Avec le fil F.

Rgs 48 et 49: Avec le fil D.
Rg 50: Avec le fil F.
Rgs 51 et 52: Avec le fil H.
Rg 53: Avec le fil F.
Rg 54: Avec le fil E.
Rg 55: Avec le fil H.
Rgs 56 et 57: Avec le fil G.
Rgs 58: Avec le fil D.
Rgs 59 et 60: Avec le fil H.
Rg 61: Avec le fil E.
Rgs 62 et 63: Avec le fil G.
Rgs 64 à 67: Avec le fil H.
Rg 68: Avec le fil G.
Rg 69: Avec le fil E.
Rg 70: Avec le fil H.
Rgs 71 et 72: Avec le fil G.
Rgs 73 et 74: Avec le fil H.
Rg 75: Avec le fil G.
Rg 76: Avec le fil H.
Rgs 77 et 78: Avec le fil G.
Rg 79: Avec le fil H.
Rgs 80 et 81: Avec le fil G.
Rg 82: Avec le fil H.
Rgs 83 à 85: Avec le fil G.
Rg 86: Avec le fil H.
Rgs 87 à 94: Avec le fil G.
Rg 95: Avec le fil I.
Rgs 96 à 99: Avec le fil G.
Rg 100: Avec le fil I.
Rgs 101 à 103: Avec le fil G.
Rg 104: Avec le fil I.
Rgs 105 et 106: Avec le fil G.
Rgs 107 et 108: Avec le fil I.
Rg 109: Avec le fil G.
Rg 110: Avec le fil D.
Rgs 111 et 112: Avec le fil I.
Rg 113: Avec le fil G.
Rg 114: Avec le fil D.
Rgs 115 à 117: Avec le fil I.
Rgs 118 à 120: Avec le fil D.
Rg 121: Avec le fil E.
Rg 122: Avec le fil I.
Rg 123: Avec le fil D.
Rg 124: Avec le fil C.
Rg 125: Avec le fil A.
Rg 126: Avec le fil D.
Rg 127: Avec le fil A.
Rg 128: Avec le fil C.
Rgs 129 et 130: Avec le fil D.
Rg 131: Avec le fil B.
Rg 132: Avec le fil A.
Rg 133: Avec le fil D.
Rgs 134 et 135: Avec le fil A.
 Ces 135 rgs donnent le rythme des rayures et sont à rép tout du long.

DOS AND DEVANT (les 2 mêmes)

Avec les aig n° 5 et le fil A, monter 90 [102: 110: 122: 134] m.

Cont avec les aig n° 3¾.

Rg 1 (sur l'endroit): *2 m end, 2 m env, rép depuis * jusqu'à ce

qu'il reste 2 m, 2 m end.

Rg 2: *2 m env, 2 m end, rép depuis * jusqu'à ce qu'il reste 2 m, 2 m env.

Ces 2 rgs commencent les côtes.

Tric encore 22 rgs en côtes, en dim 0 [1: 0: 0: 0] m de chaque côté du dern rg et en terminant par un rg sur l'envers. On a 90 [100: 110: 122: 134] m.

Cont avec les aig n° 5.

Tric en jersey endroit rayé, en commençant par un rg de m end et 2 rgs en fil A, puis en rép la suite des rayures en commençant par le rg 1 de cette suite (ci dessus), comme suit:

Dim 1 m de chaque côté du 7 [9: 13: 17: 19]ème rg, puis 6 fois tous les 8 rgs. On a 76 [86: 96: 108: 120] m.

Tric 7 rgs, en terminant par un rg sur l'envers.

Augm 1 m de chaque côté du rg suivant, puis 4 fois tous les 8 rgs. On a 86 [96: 106: 118: 130] m.

Cont tout droit jusqu'à 71 [73: 75: 77: 79] cm de hauteur totale, en augm 0 [1: 0: 0: 0] m de chaque côté du dern rg et en terminant par un rg sur l'envers. On a 86 [98: 106: 118: 130] m.

Cont avec les aig n° 3¾.

Cont la suite des rayures, pour tric 10 rgs en côtes en commençant par le rg 1 des côtes du début.

Cont avec les aig n° 5 pour rabattre les m en tric en côtes.

Mettre un repère de part et d'autre des 58 [58: 60: 60: 62] m centrales pour délimiter l'encolure et le long de chaque lisière, 18 [19: 20: 21: 22] cm sous les m rabattues des épaules pour indiquer la base des emmanchures.

MANCHES

Avec les aig n° 5 et le fil A, monter 50 [54: 54: 54: 58] m.

Cont avec les aig n° 3¾.

Tric 6 rgs en côtes comme en bas du dos, en dim 0 [1: 0: 0: 1] m de chaque côté du dern rg et en terminant par un rg sur l'envers. On a 50 [52: 54: 54: 56] m.

Cont avec les aig n° 5.

Tric en jersey endroit rayé, en commençant par un rg de m end et 2 rgs en fil A, puis en rép la suite des rayures en commençant par le rg 1 de cette suite (ci dessus), comme suit:

Augm 1 m de chaque côté des 3 [1: 1: 5: 7] rgs suivants, puis 3 [5: 6: 4: 3] fois tous les 2 rgs. On a 62 [64: 68: 72: 76] m.

Tric 1 rg sur l'envers. (on doit avoir environ 6 [7: 8: 8: 8] cm de hauteur totale).

Rabattre.

FINITIONS

Repasser comme cela est décrit dans la feuille d'informations.

Coudre les épaules jusqu'aux repères, au point arrière ou avec une couture invisible.

Voir la feuille d'informations pour les finitions, monter les manches entre les repères selon la technique des manches droites.

MESURES

largeur

| | | | | |
|----|------|----|------|-------|
| 48 | 53.5 | 59 | 65.5 | 72 cm |
|----|------|----|------|-------|

hauteur

| | | | | |
|----|----|----|----|-------|
| 74 | 76 | 78 | 80 | 82 cm |
|----|----|----|----|-------|

Hauteur des manches

| | | | | |
|---|---|---|---|------|
| 6 | 7 | 8 | 8 | 8 cm |
|---|---|---|---|------|

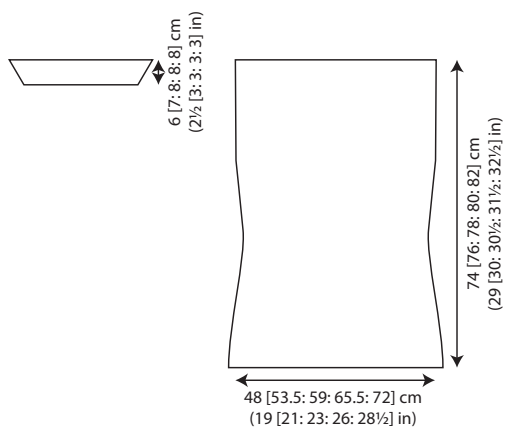

Tous droits réservés. Toute reproduction de ce matériel, totale ou partielle, y compris les photographies, les grilles et les schémas, de cette brochure, est formellement interdite. Aucune partie ne peut être reproduite, stockée dans un système de récupération, ou transmise sous quelque forme que ce soit, ou par tout procédé électronique, électrostatique, magnétique, de photocopie, d'enregistrement ou tout autre, sans permission préalable écrite des détenteurs des copyrights.

Les modèles de cette publication sont soumis à un copyright et ne peuvent donc pas être tricotés pour être vendus. La reproduction de cette publication est protégée par un copyright et est vendue à condition de ne pas être utilisée à des fins commerciales. Les quantités de fil sont approximatives, elles sont basées sur une consommation moyenne. La reproduction des couleurs est aussi fidèle que possible, dans les limites de l'impression.

Publié en Grande – Bretagne en 2013 par Coats Crafts UK LTD, Green Lane Mill, Holmfirth, West Yorkshire, England, HD9 2DX Web: www.knitrowan.com E-mail: mail@knitrowan.com © Copyright Coats 2013

R O W A N



R O W A N

Slovenia

by Kaffe Fassett



Größen

| S | M | L | XL | XXL | |
|-------|-------|---------|---------|---------|----|
| 81-86 | 91-97 | 102-107 | 112-117 | 122-127 | cm |

Garn

Rowan Kidsilk Haze

A Blackcurrent 641

1 2 2 2 x 25 g

B Velvet 607

1 1 1 1 x 25 g

C Drab 611

1 1 1 1 x 25 g

D Forest Green 651

1 1 1 1 x 25 g

E Alantic 609

1 1 1 1 x 25 g

F Trance 582

1 1 1 1 x 25 g

G Alhambra 666

1 1 2 2 x 25 g

H Dewberry 600

1 1 1 1 x 25 g

I Splendour 579

1 1 1 1 x 25 g

Nadeln

1 Paar Nr. 3 ¼.

1 Paar Nr. 5

Maschenprobe

18 M und 23 R = 10 x 10 cm, im Streifenmuster glatt re gestr mit Ndl Nr. 5.

Streifenmuster

R 1: Mit Fbe B.

R 2: Mit Fbe C.

R 3: Mit Fbe A.

R 4 und 5: Mit Fbe B.

R 6: Mit Fbe A.

R 7: Mit Fbe C.

R 8: Mit Fbe B.

R 9 und 10: Mit Fbe D.

R 11-14: Mit Fbe B.

R 15: Mit Fbe E.

R 16: Mit Fbe D.

R 17: Mit Fbe A.

R 18 und 19: Mit Fbe E.

R 20 und 21: Mit Fbe C.

R 22: Mit Fbe E.

R 23: Mit Fbe C.

R 24: Mit Fbe B.

R 25: Mit Fbe F.

R 26 und 27: Mit Fbe D.

R 28 und 29: Mit Fbe F.

R 30: Mit Fbe E.

R 31: Mit Fbe B.

R 32: Mit Fbe G.

R 33: Mit Fbe D.

R 34-36: Mit Fbe F.

R 37: Mit Fbe E.

R 38: Mit Fbe H.

R 39: Mit Fbe F.

R 40: Mit Fbe D.

R 41: Mit Fbe H.

R 42 und 43: Mit Fbe F.

R 44: Mit Fbe G.

R 45: Mit Fbe B.

R 46 und 47: Mit Fbe F.

R 48 und 49: Mit Fbe D.

R 50: Mit Fbe F.

R 51 und 52: Mit Fbe H.

R 53: Mit Fbe F.

R 54: Mit Fbe E.

R 55: Mit Fbe H.
R 56 und 57: Mit Fbe G.
R 58: Mit Fbe D.
R 59 und 60: Mit Fbe H.
R 61: Mit Fbe E.
R 62 und 63: Mit Fbe G.
R 64-67: Mit Fbe H.
R 68: Mit Fbe G.
R 69: Mit Fbe E.
R 70: Mit Fbe H.
R 71 und 72: Mit Fbe G.
R 73 und 74: Mit Fbe H.
R 75: Mit Fbe G.
R 76: Mit Fbe H.
R 77 und 78: Mit Fbe G.
R 79: Mit Fbe H.
R 80 und 81: Mit Fbe G.
R 82: Mit Fbe H.
R 83-85: Mit Fbe G.
R 86: Mit Fbe H.
R 87-94: Mit Fbe G.
R 95: Mit Fbe I.
R 96-99: Mit Fbe G.
R 100: Mit Fbe I.
R 101-103: Mit Fbe G.
R 104: Mit Fbe I.
R 105 und 106: Mit Fbe G.
R 107 und 108: Mit Fbe I.
R 109: Mit Fbe G.
R 110: Mit Fbe D.
R 111 und 112: Mit Fbe I.
R 113: Mit Fbe G.
R 114: Mit Fbe D.
R 115-117: Mit Fbe I.
R 118-120: Mit Fbe D.
R 121: Mit Fbe E.
R 122: Mit Fbe I.
R 123: Mit Fbe D.
R 124: Mit Fbe C.
R 125: Mit Fbe A.
R 126: Mit Fbe D.
R 127: Mit Fbe A.
R 128: Mit Fbe C.
R 129 und 130: Mit Fbe D.
R 131: Mit Fbe B.
R 132: Mit Fbe A.
R 133: Mit Fbe D.
R 134 und 135: Mit Fbe A.

Diese 135 R bilden das Streifenmuster und werden fortflđ wdhl.

RÜCKEN- UND VORDERTEIL (BEIDE GLEICH)

90 (102:110:122:134) M mit Ndl Nr. 5 und Fbe A anschl.

Wechseln zur Ndl Nr. 3 $\frac{3}{4}$.

R 1 (Hintr): *2 M re, 2 M li, ab * wdhl bis zu den letzten 2 M, 2 M re.

R 2: *2 M li, 2 M re, ab * wdhl bis zu den letzten 2 M, 2 M li.

Diese beiden R bilden das Rippenmuster, weitere 22 R str, dabei in der letzten R bds je 0 (1:0:0:0) M abn, enden mit einer Rückr.

90 (100:110:122:134) M.

Wechseln zur Ndl Nr. 5.

Mit einer Rechtsr beg und fortflđ glatt re str, beg mit 2 R. in Fbe

A, danach mit R 1 des Streifenmusters beg und wie folgt str:

Seitl Abnahmen

In der 7. (9.:13.:17.:19.) R und 6 x in jeder folg 8. R bds je 1 M abn. 76 (86:96:108:120) M.

Weitere 7 R str, enden mit einer Rückr.

Seitl Zunahmen

In der **nächsten R** bds je 1 M zun, danach 4 x in jeder folg 8. R bds je 1 M zun. 86 (96:106:118:130) M.

Nach einer Länge von 71 (73:75:77:79) cm enden mit einer Rückr, dabei in der letzten R bds je 0 (1:0:0:0) M zun. 86 (98:106:118:130) M.

Wechseln zur Ndl Nr. 3 $\frac{3}{4}$.

Weiter im Streifenmuster str, mit R 1 des Rippenmusters beg und 10 R str.

Wechseln zur Ndl Nr. 5 und alle M im Rippenmuster abk.

An der Abkettkante **für den Halsausschnitt nach je**

58 (58:60:60:62) M von beiden Enden aus einen

Markierungsfaden platzieren, danach für die

Armausschnitte an den seitl Rändern je 18 (19:20:21:22) cm von der Abkettkante abwärts einen Markierungsfaden platzieren.

ÄRMEL

50 (54:54:54:58) M mit Ndl Nr. 5 und Fbe A anschl.

Wechseln zur Ndl Nr. 3 $\frac{3}{4}$.

6 R im Rippenmuster str so wie beim Rückenteil angegeben, dabei in der letzten R bds je 0 (1:0:0:1) M abn, enden mit einer Rückr. 50 (52:54:54:56) M.

Wechseln zur Ndl Nr. 5.

Mit einer Rechtsr beg und fortflđ glatt re weiterstr, zuerst 2 R mit Fbe A str, danach mit R 1 des Streifenmusters beg und wie angegeben str, **gleichzeitig für die**

Armschrägen

in den nächsten 3 (1:1:5:7) R bds je 1 M zun, danach 3 (5:6:4:3) x in jeder folg 2. R bds je 1 M zun. 62 (64:68:72:76) M.

1 R str, enden mit einer Rückr. (Der Ärmel müsste jetzt ca 6 (7:8:8:8) cm lang sein.)

Alle M abk.

FERTIGSTELLUNG

Alle Teile auf eine weiche Unterlage stecken, mit einem feuchten Tuch bedecken und trocknen lassen oder vorsichtig unter einem Tuch dämpfen, siehe Informationsseite.

Die Schulternähte bis zu den Markierungsfäden schließen. Die Ärmel mit der Mitte der Abkettkante auf die Schulternähte heften und an den seitl **Rändern zwischen den Markierungsfäden festnähen. Die Seiten- und Unterarmnähte** schließen.

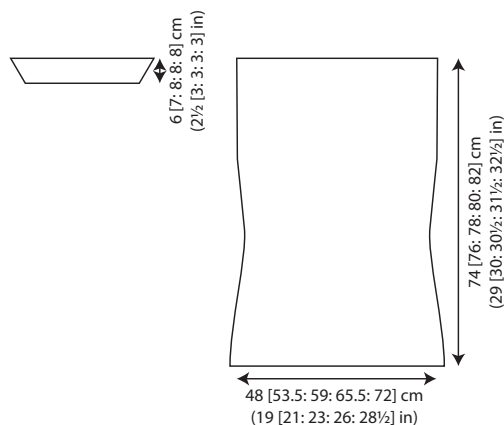

R O W A N

Slovenia

by Kaffe Fassett



| | S | M | L | XL | XXL | |
|-------------|-------|-------|---------|---------|---------|----|
| borstwijdte | 81-86 | 91-97 | 102-107 | 112-117 | 122-127 | cm |

garen

Kidsilk Haze

| | | | | | | |
|--------------------|---|---|---|---|---|--------|
| A Blackcurrant 641 | 1 | 2 | 2 | 2 | 2 | x 25gm |
| B Velvet 607 | 1 | 1 | 1 | 1 | 1 | x 25gm |
| C Drab 611 | 1 | 1 | 1 | 1 | 1 | x 25gm |
| D Forest Green 651 | 1 | 1 | 1 | 1 | 1 | x 25gm |
| E Atlantic 609 | 1 | 1 | 1 | 1 | 1 | x 25gm |
| F Trance 582 | 1 | 1 | 1 | 1 | 1 | x 25gm |
| G Alhambra 666 | 1 | 1 | 2 | 2 | 2 | x 25gm |
| H Dewberry 600 | 1 | 1 | 1 | 1 | 1 | x 25gm |
| I Splendour 579 | 1 | 1 | 1 | 1 | 1 | x 25gm |

naalden

1 paar 3¼mm
1 paar 5mm

stekenverhouding

18 st en 23 naalden = 10x10cm in gestreepte tricotsteek met naalden nr 5mm.

Strepen volgorde

naald 1: brei met garen B.

naald 2: brei met garen C.

naald 3: brei met garen A.

naalden 4 en 5: brei met garen B.

naald 6: brei met garen A.

naald 7: brei met garen C.

naald 8: brei met garen B.

naalden 9 en 10: brei met garen D.

naalden 11 t/m 14: brei met garen B.

naald 15: brei met garen E.

naald 16: brei met garen D.

naald 17: brei met garen A.

naalden 18 en 19: brei met garen E.

naalden 20 en 21: brei met garen C.

naald 22: brei met garen E.

naald 23: brei met garen C.

naald 24: brei met garen B.

naald 25: brei met garen F.

naalden 26 en 27: brei met garen D.

naalden 28 en 29: brei met garen F.

naald 30: brei met garen E.

naald 31: brei met garen B.

naald 32: brei met garen G.

naald 33: brei met garen D.

naalden 34 t/m 36: brei met garen F.

naald 37: brei met garen E.

naald 38: brei met garen H.

naald 39: brei met garen F.

naald 40: brei met garen D.

naald 41: brei met garen H.

naalden 42 en 43: brei met garen F.

naald 44: brei met garen G.

naald 45: brei met garen B.

naalden 46 en 47: brei met garen F.

naalden 48 en 49: brei met garen D.

naald 50: brei met garen F.

naalden 51 en 52: brei met garen H.

naald 53: brei met garen F.

naald 54: brei met garen E.

naald 55: brei met garen H.
naalden 56 en 57: brei met garen G.
naald 58: brei met garen D.
naalden 59 en 60: brei met garen H.
naald 61: brei met garen E.
naalden 62 en 63: brei met garen G.
naalden 64 t/m 67: brei met garen H.
naald 68: brei met garen G.
naald 69: brei met garen E.
naald 70: brei met garen H.
naalden 71 en 72: brei met garen G.
naalden 73 en 74: brei met garen H.
naald 75: brei met garen G.
naald 76: brei met garen H.
naalden 77 en 78: brei met garen G.
naald 79: brei met garen H.
naalden 80 en 81: brei met garen G.
naald 82: brei met garen H.
naalden 83 t/m 85: brei met garen G.
naald 86: brei met garen H.
naalden 87 t/m 94: brei met garen G.
naald 95: brei met garen I.
naalden 96 t/m 99: brei met garen G.
naald 100: brei met garen I.
naalden 101 t/m 103: brei met garen G.
naald 104: brei met garen I.
naalden 105 en 106: brei met garen G.
naalden 107 en 108: brei met garen I.
naald 109: brei met garen G.
naald 110: brei met garen D.
naalden 111 en 112: brei met garen I.
naald 113: brei met garen G.
naald 114: brei met garen D.
naalden 115 t/m 117: brei met garen I.
naalden 118 t/m 120: brei met garen D.
naald 121: brei met garen E.
naald 122: brei met garen I.
naald 123: brei met garen D.
naald 124: brei met garen C.
naald 125: brei met garen A.
naald 126: brei met garen D.
naald 127: brei met garen A.
naald 128: brei met garen C.
naalden 129 en 130: brei met garen D.
naald 131: brei met garen B.
naald 132: brei met garen A.
naald 133: brei met garen D.
naalden 134 en 135: brei met garen A.

Deze 135 naalden vormen de strepen volgorde en worden steeds herhaald.

Rugpand en voorpand (beide gelijk)

Zet 90 [102: 110: 122: 134] st op met naalden nr 5mm en garen A.

Brei verder met naalden nr 3¾mm.

naald 1 (goede kant): *2r, 2av, herhaal van * tot laatste 2 st, 2r.

naald 2: *2av, 2r, herhaal van * tot laatste 2 st, 2av.

Deze 2 naalden vormen de boordsteek.

Brei nog 22 naalden in boordsteek, minder 0 [1: 0: 0: 0] st aan elke kant van de laatste naald en eindig met de goede kant van het werk naar je toe voor de volgende naald. 90 [100: 110: 122: 134] st.

Brei verder met naalden nr 5mm.

Begin met een rechte naald, brei door in tricotsteek, brei 2 naalden met garen A, brei dan in strepen volgorde vanaf naald 1 (zie hierboven), als volgt:

Minder 1 st aan elke kant van de 7e [9e: 13e: 17e: 19e] naald, dan in 6x elke 8e naald. 76 [86: 96: 108: 120] st.

Brei 7 naalden, eindig met de goede kant van het werk naar je toe voor de volgende naald.

Meerder 1 st aan elke kant van de volgende naald, dan in 4x elke 8e naald. 86 [96: 106: 118: 130] st.

Brei door tot het werk een lengte heeft van 71 [73: 75: 77: 79] cm, meerder 0 [1: 0: 0: 0] st aan elke kant van de laatste naald en eindig met de goede kant van het werk naar je toe voor de volgende naald. 86 [98: 106: 118: 130] st.

Brei verder met naalden nr 3¾mm.

Brei door in strepen volgorde, begin met naald 1 van de boordsteek als hierboven en brei 10 naalden in boordsteek.

Kant af in boordsteek met naalden nr 5mm.

Plaats markeerringen aan iedere zijde van de middelste 58 [58: 60: 60: 62] st om de hals/nek aan te geven en 18 [19: 20: 21: 22] cm onder de afkant kant om de armsgaten aan te geven.

mouwen

Zet 50 [54: 54: 54: 58] st op met naalden nr 5mm en garen A.

Brei verder met naalden nr 3¾mm.

Brei 6 naalden in boordsteek als aangegeven bij het rugpand, minder 0 [1: 0: 0: 1] st aan elke kant van de laatste naald en eindig met de goede kant van het werk naar je toe voor de volgende naald. 50 [52: 54: 54: 56] st.

Brei verder met naalden nr 5mm.

Begin met een rechte naald, brei door in tricotsteek, brei 2 naalden met garen A, brei dan in strepen volgorde vanaf naald 1 (zie hierboven), als volgt:

Meerder 1 st aan elke kant van de volgende 3 [1: 1: 5: 7] naalden, dan in 3x [5x: 6x: 4x: 3x] elke 2e naald. 62 [64: 68: 72: 76] st.

Brei 1 naald, eindig met de goede kant van het werk naar je toe voor de volgende naald. (de mouw is ongeveer 6 [7: 8: 8: 8] cm).

Kant de steken af.

afwerking

Pers als aangegeven op de infopagina.

Sluit de schouderaden tot de markeerringen met een stiksteek of matrassteek indien gewenst.

Zie infopagina voor afwerkingtips, zet de mouwen in tussen de markeerringen.

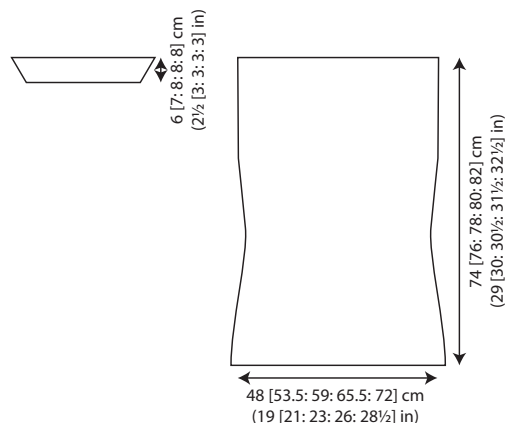



Windsor

by Marie Wallin



SIZES

| | | | | | | | |
|-------------|-----|-----|----|----|----|----|-----|
| | | | 8 | 10 | 12 | 14 | 16 |
| 18 | 20 | 22 | | | | | |
| To fit bust | | | 81 | 86 | 91 | 97 | 102 |
| 107 | 112 | 117 | cm | | | | |
| | | | 32 | 34 | 36 | 38 | 40 |
| 42 | 44 | 46 | in | | | | |

YARN

Wool Cotton DK

| | | | | | | |
|------------|-----|--------|--------|----|----|----|
| A Pier 983 | 10 | 11 | 11 | 12 | 13 | 14 |
| 14 | 15 | x 50gm | | | | |
| B Antique | 900 | 1 | 1 | 1 | 2 | 2 |
| 2 | 2 | 2 | x 50gm | | | |

NEEDLES

1 pair 3 1/4mm (no 10) (US 3) needles

1 pair 4mm (no 8) (US 6) needles

BUTTONS - 5

TENSION

28 sts and 34 rows to 10 cm measured over patt **when slightly stretched** using 4mm (US 6) needles.

BACK

Using 4mm (US 6) needles and yarn A, cast on 129 [135: 141: 149: 157: 165: 173: 183] sts.

Now work in patt as folls:

Row 1 (RS): K2 [1: 0: 0: 0: 0: 0: 1], P1, *K3, P1, rep from * to last 2 [1: 0: 0: 0: 0: 0: 1] sts, K2 [1: 0: 0: 0: 0: 0: 1].

Row 2: K0 [3: 2: 2: 2: 2: 2: 3], P1, *K3, P1, rep from * to last 0 [3: 2: 2: 2: 2: 2: 3] sts, K0 [3: 2: 2: 2: 2: 2: 3].

These 2 rows form patt.

Cont in patt until back meas 26 [26: 25: 28: 27: 29: 28: 30] cm,

ending with RS facing for next row.

Shape raglan armholes

Keeping patt correct, cast off 3 sts at beg of next 2 rows. 123 [129: 135: 143: 151: 159: 167: 177] sts.

Next row (RS): K1, sl 1, K1, pssso, patt to last 3 sts, K2tog, K1.

Next row: P1, P2tog, patt to last 3 sts, P2tog tbl, P1.

Rep last 2 rows 2 [5: 6: 10: 12: 16: 18: 23] times more. 111 [105: 107: 99: 99: 91: 91: 81] sts.

Next row (RS): K1, sl 1, K1, pssso, patt to last 3 sts, K2tog, K1.

Next row: P2, patt to last 2 sts, P2.

Rep last 2 rows 29 [26: 27: 23: 22: 18: 18: 13] times more, ending with RS facing for next row.

Cast off rem 51 [51: 51: 51: 53: 53: 53: 53] sts.

LEFT FRONT

Using 4mm (US 6) needles and yarn A, cast on 62 [65: 68: 72: 76: 80: 84: 89] sts.

Now work in patt as folls:

Row 1 (RS): K2 [1: 0: 0: 0: 0: 0: 1], *P1, K3, rep from * to end.

Row 2: K1, P1, *K3, P1, rep from * to last 0 [3: 2: 2: 2: 2: 2: 3] sts, K0 [3: 2: 2: 2: 2: 2: 3].

These 2 rows form patt.

Cont in patt until 6 rows less have been worked than on back to beg of raglan armhole shaping, ending with RS facing for next row.

Shape front slope

Keeping patt correct, dec 1 st at end of next and foll 2 alt rows. 59 [62: 65: 69: 73: 77: 81: 86] sts.

Work 1 row, ending with RS facing for next row.

Shape raglan armhole

Keeping patt correct, cast off 3 sts at beg and dec 1 st at end

© Copyright. Alle rettigheder forbeholdes. Reproduktion af helt eller en del af alt materiale, herunder illustrationer, i denne publikation er strengt forbudt. Ingen del må gengives, lagres i et søgesystem eller overføres i nogen form eller på nogen måde elektronisk, elektrostatisk, på magnetbånd, mekanisk, fotokopieres, som optagelse eller på anden måde, uden forudgående aftale og skriftlig tilladelse er givet fra ejere af ophavsretten.

Alle design i denne publikation er ophavsretligt beskyttet og må ikke strikkes til videresalg. Gengivelse af denne publikation er beskyttet af copyright og sælges på den betingelse, at det anvendes til ikke-kommercielle formål. Garn mængder er omtrentlige, da de er baseret på gennemsnitlige krav. Farver er gengivet så tæt som tryk kvaliteten tillader. Først publiceret i Storbritannien 2014 af Coats Crafts UK LTD Green Lane Mill, Holmfirth, West Yorkshire, England, HD9 2DX.
E-mail: mail@knitrowan.com Web: www.knitrowan.com © Copyright Coats Crafts UK 2014.

R O W A N 