

R O W A N



Megan



# Megan

by Lisa Richardson



## SIZE

	S-M	L-XXL	
To fit bust	81-97	102-127	cm
	32-38	40-50	in

## YARN

### Kidsilk Haze Stripe

4	4	x 50gm
---	---	--------

(photographed in Cool 202)

## NEEDLES

1 pair 3¼mm (no 9) (US 5) needles

## TENSION

22 sts and 30 rows to 10 cm measured over st st using 3¼mm (US 5) needles.

**SIDES** (both alike - knitted sideways)

Using 3¼mm (US 5) needles cast on 105 [125] sts **loosely**.

Work in g st for a further 4 rows, ending with RS facing for next row.

**Next row (RS):** Knit.

**Next row:** P to last 3 sts, K3.

These 2 rows set the sts - side edge 3 sts still in g st with all other sts now in st st.

Cont as set until work meas 50 [54] cm, ending with RS facing for next row.

### Shape neck

Place marker at beg of last row to denote base of neck shaping.

**Next row (RS):** K to last 4 sts, K2tog, K2.

**Next row:** K3, P to last 3 sts, K3.

These 2 rows set the sts - 3 sts in g st at both ends of rows and rem sts in st st.

Working all neck shaping as set by first of last 2 rows and keeping sts correct as set, cont as folls:

Dec 1 st at neck edge of 3rd [next] and 7 [9] foll 4th rows, ending with **WS** facing for next row. 96 [114] sts.

## Shape shoulder

**Row 1 (WS):** Patt to last 9 [12] sts, wrap next st (by slipping next st from left needle onto right needle, taking yarn to opposite side of work between needles and then slipping same st back onto left needle - when working back across wrapped sts work the wrapped st and the wrapping loop tog as one st) and turn.

**Row 2:** Knit.

**Row 3:** Patt to last 20 [23] sts, wrap next st and turn.

**Row 4:** K to last 4 sts, K2tog, K2.

**Row 5:** Patt to last 29 [34] sts, wrap next st and turn.

**Row 6:** Knit.

**Row 7:** Patt to last 38 [45] sts, wrap next st and turn.

**Row 8:** As row 4.

**Row 9:** Patt to last 47 [56] sts, wrap next st and turn.

**Row 10:** Knit.

**Row 11:** Patt to last 56 [67] sts, wrap next st and turn.

**Row 12:** As row 4.

**Row 13:** Patt to last 65 [78] sts, wrap next st and turn.

**Row 14:** Knit.

**Row 15:** Patt to last 74 [89] sts, wrap next st and turn.

**Row 16:** As row 4.

**Row 17:** Patt to last 83 [100] sts, wrap next st and turn.

**Row 18:** Knit.

**Row 19:** Patt to end. 92 [110] sts.

Place markers at both ends of last row to denote shoulder line.

**Row 20:** Knit.

**Row 21:** As row 17.

**Row 22:** Knit.

**Row 23:** As row 15.

**Row 24:** K to last 3 sts, M1 (for neck inc), K3.

**Row 25:** As row 13.

**Row 26:** Knit.

**Row 27:** As row 11.

**Row 28:** As row 24.

**Row 29:** As row 9.

**Row 30:** Knit.

**Row 31:** As row 7.

**Row 32:** As row 24.

**Row 33:** As row 5.

**Row 34:** Knit.

**Row 35:** As row 3.

**Row 36:** As row 24.

**Row 37:** As row 1.

**Row 38:** Knit.

**Row 39:** Patt to end. 96 [114] sts.

These 39 rows complete shoulder shaping.

Now working across all sts and working neck increases as set, cont as folls:

Inc 1 st at neck edge of next and 8 [9] foll 4th rows, then on foll 0 [1] alt row. 105 [125] sts.

Neck shaping is now complete - place marker at end of last row to denote base of neck shaping.

**Next row (WS):** P to last 3 sts, K3.

**Next row:** Knit.

These 2 rows set the sts for rest of section.

Cont as now set until work meas 49 [53] cm **from last marker**, ending with RS facing for next row.

Work in g st for 4 rows, ending with RS facing for next row.

Cast off **loosely**.

**CENTRE BANDS** (make 2)

Using 3<sup>3</sup>/<sub>4</sub>mm (US 5) needles cast on 133 [143] sts **loosely**.

Beg with a K row, work in st st for 6 cm, ending with RS facing for next row.

Cast off **loosely**.

**MAKING UP**

Press.

Place a marker at centre of cast-on edge of one centre band. Run gathering threads along one row-end edge of a side piece between marker at base of neck shaping and cast-on edge, then pull up gathers to fit cast-on edge of centre band from marker to row-end edge. Matching centre band marker to marker at base of neck shaping and with RS together, sew centre band to one side piece. In same way, attach other (cast-off) edge of centre band to appropriate edge of other side piece. Fold band over to inside - fold will be between markers at base of neck opening - and neatly sew in place. Attach other centre band to rem edges of sides in same way.

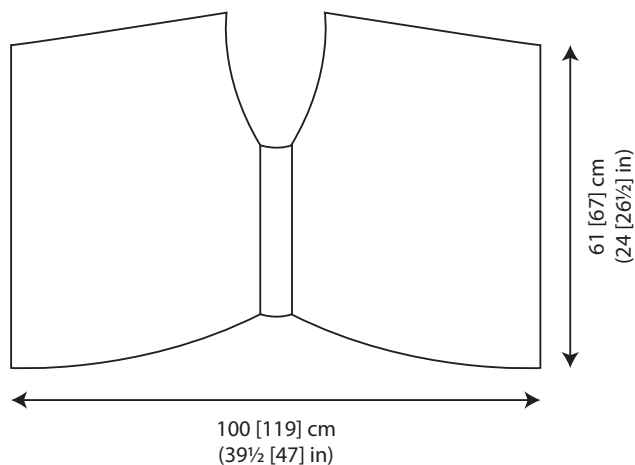

R O W A N

# Megan

by Lisa Richardson



## TAILLES

S-M L-XXL

Pour un tour de poitrine de  
81-97 102-127 cm

## FIL

Kidsilk Haze Stripe

4 4 x 50g

(photographié en ??)

## AIGUILLES

1 paire d'aig n° 3 ¾

## ECHANTILLON

10 cm = 22 m et 30 rgs en jersey endroit avec les aig n° 3 ¾.

Côté du poncho (les 2 mêmes – tricoté latéralement)

Avec les aig n° 3 ¾ monter **souplement** 105 [125] m.

Tric 4 rgs en point mousse, en terminant par un rg sur l'envers.

**Rg suivant (end):** Tric en m end.

**Rg suivant:** tric en m env jusqu'à ce qu'il reste 3 m, 3 m end.

Ces 2 rgs placent les points – du jersey endroit avec une bordure de 3 m en point mousse de chaque côté.

Cont ainsi jusqu'à 50 [54] cm de hauteur totale, en terminant par un rg sur l'envers.

### Former l'encolure

Mettre un repère au début du dern rg pour indiquer le début de l'encolure.

**Rg suivant (end):** tric en m end jusqu'à ce qu'il reste 4 m, 2 m end ens, 2 m end.

**Rg suivant:** 3 m end, tric en m env jusqu'à ce qu'il reste 3 m, 3 m end.

Ces 2 rgs expliquent comment dim côté encolure en gardant les 2 bordures de 3 m en point mousse de chaque

côté du centre en jersey endroit.

En faisant toutes les dim d'encolure comme au premier des 2 dern rgs, cont selon le point établi, comme suit:  
Dim 1 m côté encolure au 3ème [1er] rg et 7 [9] fois tous les 4 rgs, en terminant par un rg sur l'**endroit**. on a 96 [114] m.

### Biaiser l'épaule

**Rg 1 (env):** tric selon le point établi jusqu'à ce qu'il reste 9 [12] m, entourer la m suivante (c'est-à-dire : glisser la m suivante de l'aig gauche sur l'aig droite, passer le fil de l'autre côté du travail entre les 2 aig, puis remettre la m glissée sur l'aig gauche), et tourner.  
(Pour tric une m entourée, tric ens la m entourée et le brin qui l'entoure.)

**Rg 2:** Tric en m end.

**Rg 3:** tric selon le point établi jusqu'à ce qu'il reste 20 [23] m, entourer la m suivante et tourner.

**Rg 4:** tric en m end jusqu'à ce qu'il reste 4 m, 2 m end ens, 2 m end.

**Rg 5:** tric selon le point établi jusqu'à ce qu'il reste 29 [34] m, entourer la m suivante et tourner.

**Rg 6:** Tric en m end.

**Rg 7:** tric selon le point établi jusqu'à ce qu'il reste 38 [45] m, entourer la m suivante et tourner.

**Rg 8:** comme le rg 4.

**Rg 9:** tric selon le point établi jusqu'à ce qu'il reste 47 [56] m, entourer la m suivante et tourner.

**Rg 10:** Tric en m end.

**Rg 11:** tric selon le point établi jusqu'à ce qu'il reste 56 [67] m, entourer la m suivante et tourner.

**Rg 12:** comme le rg 4.

**Rg 13:** tric selon le point établi jusqu'à ce qu'il reste 65 [78] m, entourer la m suivante et tourner.

**Rg 14:** Tric en m end.

**Rg 15:** tric selon le point établi jusqu'à ce qu'il reste 74 [89] m, entourer la m suivante et tourner.

**Rg 16:** comme le rg 4.



**Rg 17:** tric selon le point établi jusqu'à ce qu'il reste 83 [100] m, entourer la m suivante et tourner.

**Rg 18:** Tric en m end.

**Rg 19:** finir le rg selon le point établi. On a 92 [110] m.

Mettre un repère de chaque côté du dern rg pour indiquer la ligne de l'épaule.

**Rg 20:** Tric en m end.

**Rg 21:** comme le rg 17.

**Rg 22:** Tric en m end.

**Rg 23:** comme le rg 15.

**Rg 24:** tric en m end jusqu'à ce qu'il reste 3 m, 1 augm intercalaire (pour augm côté encolure), 3 m end.

**Rg 25:** comme le rg 13.

**Rg 26:** Tric en m end.

**Rg 27:** comme le rg 11.

**Rg 28:** comme le rg 24.

**Rg 29:** comme le s rg 9.

**Rg 30:** Tric en m end.

**Rg 31:** comme le rg 7.

**Rg 32:** comme le rg 24.

**Rg 33:** comme le rg 5.

**Rg 34:** Tric en m end.

**Rg 35:** comme le rg 3.

**Rg 36:** comme le rg 24.

**Rg 37:** comme le rg 1.

**Rg 38:** Tric en m end.

**Rg 39:** finir le rg selon le point établi. On a 96 [114] m.

A la fin de ces 39 rgs, les épaules sont terminées.

Cont en tric sur toutes les m et en augm côté encolure, comme suit:

Augm 1 m côté encolure au rg suivant et 8 [9] fois tous les 4 rgs, puis 0 [1] fois 2 rgs plus haut.

On a 105 [125] m.

l'encolure est terminée – mettre un repère à la fin du dern rg pour indiquer la base de l'encolure.

**Rg suivant (env):** tric en m env jusqu'à ce qu'il reste 3 m,

3 m end.

**Rg suivant:** Tric en m end.

Ces 2 rgs placent les points pour la fin de ce côté du poncho.

Cont selon le point établi jusqu'à avoir 49 [53] cm de haut **depuis le dern repère**, en terminant par un rg sur l'envers.

Tric 4 rgs en point mousse, en terminant par un rg sur l'envers.

Rabattre **souplement**.

**BANDE CENTRALE** (en faire 2)

Avec les aig n° 3 ¾ monter 133 [143] m **souplement**.

En commençant par un rg de m end, tric 6 cm en jersey endroit, en terminant par un rg sur l'envers.

Rabattre **souplement**.

**FINITIONS**

Repasser.

Mettre un repère au centre du rg de montage d'une des bande centrale.

Passer des fils de fronce le long d'une des lisières d'un côté du poncho, entre le repère du début de l'encolure et le rg de montage, puis tirer sur les fils pour froncer la lisière du côté, pour que cette lisière soit de la hauteur de la moitié du rg de montage de la bande centrale, du repère jusqu'à la lisière.

Mettre le repère du centre de la bande centrale au niveau du repère de la base de l'encolure, coudre la bande centrale au côté en les mettant endroit contre endroit,.

De même, coudre l'autre côté du poncho à la moitié du rg de rabat de la bande centrale. Replier la bande centrale vers l'intérieur – la ligne de pliure doit être entre les repères de la base de l'encolure des côtés du poncho – et la coudre soigneusement en place.

Faire de même avec la 2<sup>ème</sup> bande centrale, sur l'autre face du poncho.

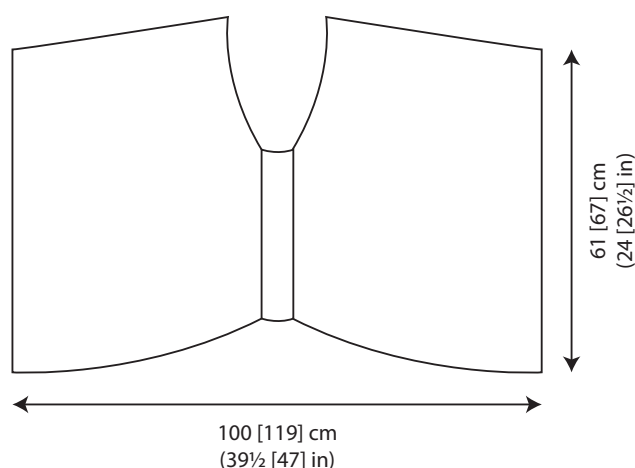



# Megan

by Lisa Richardson



## Größen

S-M L-XXL

## Oberweite

81-97 102-127 cm

## Garn

Rowan Kidsilk Haze Stripe

4

4 x 50 g

(fotografiert in ??)

## Nadeln

1 Paar Nr. 3 ¾

## Maschenprobe

22 M und 30 R = 10 x 10 cm, glatt re gestr mit Ndl Nr. 3 ¾.

## Spezielle Abkürzung

**Mumw** = Die angegebene Maschenzahl str, den Arbeitsfaden auf die vord Seite der Arbeit holen, die nächste M abh, den Arbeitsfaden wieder auf die Rückseite der Arbeit legen, die abgeh M von der re Ndl wieder auf die li Ndl heben, Arbeit wenden und wie angegeben str. Wenn wieder über alle M gestr wird, wird die Schlinge der umwickelten M hochgehoben und mit der M zugestr.

## SEITENTEILE (beide gleich, werden quer gestr)

105 (125) M mit Ndl Nr. 3 ¾ locker anschl.

4 R kraus re str, enden mit einer Rückr.

**Nächste R (Hintr):** Re str bis zum Ende.

**Nächste R:** Li str bis zu den letzten 3 M, 3 M re.

Die beiden R teilen die M ein für das glatt re gestr Muster mit 3 M am Rand, die fortfd kraus re gestr werden.

Wie angegeben str bis zu einer Länge von 50 (54) cm, enden mit einer Rückr.

## Vord Halsausschnitt

Den Anf der letzten R für den Beg der Halsausschnittkante mit einem Kontrastfaden mark.

**Nächste R (Hintr):** Re str bis zu den letzten 4 M, 2 M re zus-str, 2 M re.

**Nächste R:** 3 M re, li str bis zu den letzten 3 M, 3 M re.

Wie angegeben jetzt die je 3 M an beiden Rändern weiter kraus re

str, die übrigen M glatt re.

Für die Halsrundung in der 3. (nächsten) R und 7 (9) x in jeder folg 4. R je 1 M abn, enden mit einer Hinr = 96 (114) M.

## Schultersträge

**R 1 (Rückr):** Im Muster str bis zu den letzten 9 (12) M, Mumw, Arbeit wenden.

**R 2:** Re str bis zum Ende.

**R 3:** Im Muster str bis zu den letzten 20 (23) M, Mumw, Arbeit wenden.

**R 2:** Re str bis zu den letzten 4 M, 2 M re zus-str, 2 M re.

**R 5:** Im Muster str bis zu den letzten 29 (34) M, Mumw, Arbeit wenden.

**R 6:** Re str bis zum Ende.

**R 7:** Im Muster str bis zu den letzten 38 (45) M, Mumw, Arbeit wenden.

**R 8:** Wie R 4.

**R 9:** Im Muster str bis zu den letzten 47 (56) M, Mumw, Arbeit wenden.

**R 10:** Re str bis zum Ende.

**R 11:** Im Muster str bis zu den letzten 56 (67) M, Mumw, Arbeit wenden.

**R 12:** Wie R 4.

**R 13:** Im Muster str bis zu den letzten 65 (78) M, Mumw, Arbeit wenden.

**R 14:** Re str bis zum Ende.

**R 15:** Im Muster str bis zu den letzten 74 (89) M, Mumw, Arbeit wenden.

**R 16:** Wie R 4.

**R 17:** Im Muster str bis zu den letzten 83 (100) M, Mumw, Arbeit wenden.

**R 18:** Re str bis zum Ende.

**R 19:** Im Muster str bis zum Ende = 92 (110) M.

Die beiden Enden der letzten R mit je einem Kontrastfaden für die Schulterlinie mark.

**R 20:** Re str bis zum Ende.

**R 21:** Wie R 17.

**R 22:** Re str bis zum Ende.

**R 23:** Wie R 15.

**R 24:** Re str bis zu den letzten 3 M; 1 M zun (für den Halsausschnitt) 3 M re.

**R 25:** Wie R 13.

**R 26:** Re str bis zum Ende.

**R 27:** Wie R 11.

**R 28:** Wie R 24.

**R 29:** Wie R 9.

**R 30:** Re str bis zum Ende.

**R 31:** Wie R 7.

**R 32:** Wie R 24.

**R 33:** Wie R 5.

**R 34:** Re str bis zum Ende.

**R 35:** Wie R 3.

**R 36:** Wie R 24.

**R 37:** Wie R 1.

**R 38:** Re str bis zum Ende.

**R 39:** Im Muster str bis zum Ende = 96 (114) M.

Die 39 R bilden die Schultersträge.

Jetzt über alle M wie folgt str, dabei die Zun für die Halsausschnittkante wie folgt str:

Am Halsausschnitt in der nächsten R und 8 (9) x in jeder folg 4. R je 1 M zun, danach 0 (1) x in der folg 2. R 1 M zun = 105 (125) M.

Der Halsausschnitt ist beendet, das Ende der letzten R für die untere Halsausschnittkante mit einem Kontrastfaden mark.

**Nächste R (Rückr):** Li str bis zu den letzten 3 M; 3 M re.

**Nächste R:** Re str bis zum Ende.

Die beiden R teilen die M ein für den restl Abschnitt des Seitenteils.

Wie angegeben str bis zu einer Länge von 49 (53) cm ab der letzten mark R, enden mit einer Rückr.

Weitere 4 R kraus re str, enden mit einer Rückr.

Alle M locker abk.

### Mittlerer Streifen (2 x str)

133 (143) M mit Ndl Nr. 3  $\frac{3}{4}$  locker anschl.

Mit einer Rechtsr beg und 6 cm glatt re str, enden mit einer Rückr.

Alle M locker abk.

### FERTIGSTELLUNG

Alle Teile unter einem feuchten Tuch dämpfen.

An einem mittl Streifen die Mitte der Anschlagkante mit einem Kontrastfaden mark. An einem seittl Rand eines Seitenteils zwischen der Anschlagkante und der mark R für die untere Halsausschnittkante einen Faden durchziehen, den Rand soweit zusammenziehen, bis er an die Anschlagkante des mittl Streifens passt, von der Anschlagkante bis zur mark R für den unteren Halsausschnitt.

Die Markierung des mittl Streifens an die Markierung des unteren Halsausschnittes legen, dabei liegen die re Seiten aufeinander. Den mittl Streifen an ein Seitenteil nähen. Auf die gleiche Weise die Anschlagkante des mittl Streifens an den entsprechenden Rand des 2. Seitenteils nähen. Den mittl Streifen nach innen umlegen, die Bruchlinie liegt dabei zwischen den mark R der Halsausschnittkante, die Säume sauber festnähen. Den 2. mittl Streifen genauso zwischen die beiden übrigen Ränder der Seitenteile nähen.

