

ROWAN

s t u d i o

Hazel

By Sarah Hatton



Hazel

by Sarah Hatton



SIZES

To fit age

0-3 3-6 6-9 9-12 12-18 mths 2 3 4 5 years

YARN

Baby Merino Silk DK

3 3 3 4 4 4 5 5 6 x 50gm

(photographed in Grass 683)

NEEDLES

1 pair 3¼mm (no 10) (US 3) needles

1 pair 4mm (no 8) (US 6) needles

BUTTONS x 5 (15mm)

TENSION

22 sts and 30 rows to 10 cm measured over st st using 4mm (US 6) needles.

BACK

Using 3¼mm (US 3) needles cast on 58 [60: 62: 64: 66: 68: 70: 72: 74] sts.

Row 1 (RS): P0 [1: 2: 0: 1: 2: 0: 1: 2], K1, *P2, K1, rep from * to last 0 [1: 2: 0: 1: 2: 0: 1: 2] sts, P0 [1: 2: 0: 1: 2: 0: 1: 2].

Row 2: K0 [1: 2: 0: 1: 2: 0: 1: 2], P1, *K2, P1, rep from * to last 0 [1: 2: 0: 1: 2: 0: 1: 2] sts, K0 [1: 2: 0: 1: 2: 0: 1: 2].

These 2 rows form rib.

Work in rib for a further 8 rows, ending with RS facing for next row.

Change to 4mm (US 6) needles.

Row 11 (RS): K19 [20: 21: 22: 23: 24: 25: 26: 27], (P2, K1) 6 times, P2, K19 [20: 21: 22: 23: 24: 25: 26: 27].

Row 12: P19 [20: 21: 22: 23: 24: 25: 26: 27], (K2, P1) 6 times,

K2, P19 [20: 21: 22: 23: 24: 25: 26: 27].

These 2 rows set the sts – centre 20 sts still in rib with all other sts now in st st.

Cont as now set until back meas 15.5 [16.5: 17.5: 18.5: 19.5: 20.5: 21.5: 22.5: 23.5] cm, ending with RS facing for next row.

Shape raglan armholes

Keeping patt correct, cast off 3 sts at beg of next 2 rows.

52 [54: 56: 58: 60: 62: 64: 66: 68] sts.

Next row (RS): K1, sl 1, K1, pssso, patt to last 3 sts, K2tog, K1.

Working all raglan armhole decreases as set by last row, dec 1 st at each end of 4th and 0 [0: 0: 1: 0: 0: 0: 1: 0] foll 4th row, then on every foll alt row until 28 [28: 28: 30: 30: 30: 30: 32: 32] sts rem.

Work 1 row, ending with RS facing for next row.

Cast off.

LEFT FRONT

Using 3¼mm (US 3) needles cast on 27 [28: 29: 30: 31: 32: 33: 34: 35] sts.

Row 1 (RS): P0 [1: 2: 0: 1: 2: 0: 1: 2], K1, *P2, K1, rep from * to last 2 sts, P1, K1.

Row 2: *K2, P1, rep from * to last 0 [1: 2: 0: 1: 2: 0: 1: 2] sts, K0 [1: 2: 0: 1: 2: 0: 1: 2].

These 2 rows form rib.

Work in rib for a further 8 rows, ending with RS facing for next row.

Change to 4mm (US 6) needles.

Beg with a K row, now work in st st until left front matches back to beg of raglan armhole shaping, ending with RS facing for next row.

Shape raglan armhole

Keeping patt correct, cast off 3 sts at beg of next row.

24 [25: 26: 27: 28: 29: 30: 31: 32] sts.

Work 1 row.

Working all raglan armhole decreases as set by back, dec 1 st at raglan armhole edge of next and 1 [1: 1: 2: 1: 1: 1: 2: 1] foll 4th rows, then on foll 5 [5: 6: 5: 7: 8: 9: 7: 9] alt rows, ending with **WS** facing for next row.

17 [18: 18: 19: 19: 21: 21] sts.

Shape front neck

Cast off 7 [6: 6: 7: 7: 7: 7: 7] sts at beg of next row.

10 [12: 12: 12: 12: 12: 12: 14: 14] sts.

Dec 1 st at neck edge of next 4 [5: 5: 5: 5: 5: 5: 5] rows, then on foll 0 [0: 0: 0: 0: 0: 1: 1] alt row **and at same time** dec 1 st at raglan armhole edge of next and foll 1 [2: 2: 2: 2: 2: 3: 3] alt rows. 4 sts.

Work 0 [1: 1: 1: 1: 1: 1: 1] row, ending with RS facing for next row.

Next row (RS): K1, sl 1, K2tog, pssso.

Next row: P2.

Next row: K2tog and fasten off.

RIGHT FRONT

Using 3¼mm (US 3) needles cast on 27 [28: 29: 30: 31: 32: 33: 34: 35] sts.

Row 1 (RS): K1, P1, K1, *P2, K1, rep from * to last 0 [1: 2: 0: 1: 2: 0: 1: 2] sts, P0 [1: 2: 0: 1: 2: 0: 1: 2].

Row 2: K0 [1: 2: 0: 1: 2: 0: 1: 2], *P1, K2, rep from * to end. These 2 rows form rib.

Complete to match left front, reversing shapings.

SLEEVES

Using 3¼mm (US 3) needles cast on 30 [30: 30: 32: 32: 34: 34: 34: 34] sts.

Row 1 (RS): P1 [1: 1: 2: 2: 0: 0: 0: 0], K1, *P2, K1, rep from * to last 1 [1: 1: 2: 2: 0: 0: 0: 0] sts, P1 [1: 1: 2: 2: 0: 0: 0: 0].

Row 2: K1 [1: 1: 2: 2: 0: 0: 0: 0], P1, *K2, P1, rep from * to last 1 [1: 1: 2: 2: 0: 0: 0: 0] sts, K1 [1: 1: 2: 2: 0: 0: 0: 0].

These 2 rows form rib.

Work in rib for a further 6 rows, ending with RS facing for next row.

Change to 4mm (US 6) needles.

Row 9 (RS): (Inc in first st) 1 [0: 0: 0: 0: 0: 0: 0: 0] times, K7 [8: 8: 9: 9: 10: 10: 10: 10], (P2, K1) 4 times, P2, K7 [8: 8: 9: 9: 10: 10: 10: 10], (inc in last st) 1 [0: 0: 0: 0: 0: 0: 0: 0] times.

32 [30: 30: 32: 32: 34: 34: 34: 34] sts.

Row 10: P9 [8: 8: 9: 9: 10: 10: 10: 10], (K2, P1) 4 times, K2, P9 [8: 8: 9: 9: 10: 10: 10: 10].

These 2 rows set the sts – centre 14 sts still in rib with all other sts now in st st (and beg sleeve shaping for smallest size).

Cont as now set, shaping sides by inc 1 st at each end of 3rd [next: next: next: next: 3rd: next: 3rd: 3rd] and every foll 4th [4th: 4th: 4th: 4th: 6th: 6th: 6th: 6th] row to 42 [42: 44: 40: 40: 52: 54: 56: 50] sts, then on every foll – [6th: 6th: 6th: 6th: -: -: -: 8th] row until there are – [44: 46: 48: 50: -: -: -: 58] sts.

Cont straight until sleeve meas 12 [14.5: 17: 19: 21: 23.5: 26: 28.5: 33] cm, ending with RS facing for next row.

Shape raglan

Keeping patt correct, cast off 3 sts at beg of next 2 rows.

36 [38: 40: 42: 44: 46: 48: 50: 52] sts.

Next row (RS): K1, sl 1, K1, pssso, patt to last 3 sts, K2tog, K1.

Next row: P1, P2tog, patt to last 3 sts, P2tog tbl, P1.

Working all raglan decreases as set by last 2 rows, dec 1 st at each end of next 3 [3: 3: 3: 5: 5: 5: 5: 7] rows, then on every foll alt row until 10 sts rem.

Work 1 row, ending with RS facing for next row.

Left sleeve only

Dec 1 st at each end of next row, then cast off 3 sts at beg of foll row. 5 sts.

Next row (RS): K1, sl 1, K1, pssso, P2tog.

Next row: P2tog tbl, P1.

Right sleeve only

Cast off 3 sts at beg and dec 1 st at end of next row. 6 sts.

Dec 1 st at end of next row. 5 sts.

Next row (RS): P2tog, K2tog, K1.

Next row: P1, P2tog.

Both sleeves

Next row (RS): K2tog and fasten off.

HOOD

Using 3¼mm (US 3) needles cast on 90 [92: 94: 96: 98: 100: 102: 104: 106] sts.

Row 1 (RS): P1 [2: 0: 1: 2: 0: 1: 2: 0], K1, *P2, K1, rep from * to last 1 [2: 0: 1: 2: 0: 1: 2: 0] sts, P1 [2: 0: 1: 2: 0: 1: 2: 0].

Row 2: K1 [2: 0: 1: 2: 0: 1: 2: 0], P1, *K2, P1, rep from * to last 1 [2: 0: 1: 2: 0: 1: 2: 0] sts, K1 [2: 0: 1: 2: 0: 1: 2: 0].

These 2 rows form rib.

Work in rib for a further 6 rows, ending with RS facing for next row.

Change to 4mm (US 6) needles.

Row 9 (RS): K35 [36: 37: 38: 39: 40: 41: 42: 43], (P2, K1) 6 times, P2, K35 [36: 37: 38: 39: 40: 41: 42: 43].

Row 10: P35 [36: 37: 38: 39: 40: 41: 42: 43], (K2, P1) 6 times, K2, P35 [36: 37: 38: 39: 40: 41: 42: 43].

These 2 rows set the sts – centre 20 sts still in rib with all other sts now in st st.

Cont as now set until hood meas 10 [10.5: 10.5: 11: 11.5: 11.5: 12: 12.5: 12.5] cm, ending with RS facing for next row.

Keeping patt correct, cast off 30 [31: 31: 32: 33: 33: 34: 35: 35] sts at beg of next 2 rows. 30 [30: 32: 32: 32: 34: 34: 34: 36] sts. Work 8 [10: 10: 12: 14: 14: 14: 16: 16] rows, ending with RS facing for next row.

Dec 1 st at each end of next and 2 foll 10th rows.

24 [24: 26: 26: 26: 28: 28: 28: 30] sts.

Work 9 rows, ending with RS facing for next row.

Cast off.

MAKING UP

Press.

Join all raglan seams using back stitch, or mattress stitch if preferred.

Button band

With RS facing and using 3 1/4mm (US 3) needles, pick up and knit 54 [57: 60: 66: 69: 75: 78: 81: 84] sts evenly along one front opening edge (left front for a girl, or right front for a boy), between cast-on edge and neck shaping.

Row 1 (WS): K1, P1, *K2, P1, rep from * to last st, K1.

Row 2: K2: *P2, K1, rep from * to last st, K1.

These 2 rows form rib.

Work in rib for a further 5 rows, ending with RS facing for next row.

Cast off in rib.

Buttonhole band

Work to match button band, picking up sts along other front opening edge and with the addition of 5 buttonholes worked in row 4 as follows:

Row 4 (RS): Rib 2 [3: 3: 4: 3: 2: 2: 3: 3], *work 2 tog, yrn (to make a buttonhole), rib 10 [10: 11: 12: 13: 15: 16: 16: 17], rep from * 3 times more, work 2 tog, yrn (to make 5th buttonhole), rib 2 [4: 3: 4: 4: 3: 2: 4: 3].

Pocket

Using 3/4mm (US 3) needles cast on 15 [15: 15: 18: 18: 18: 21: 21: 21] sts.

Beg with row 2, work in rib as given for button band for 6 [6: 6: 7: 7: 7: 8: 8: 8] cm, ending with RS facing for next row. Cast off in rib.

Using photograph as a guide, sew pocket onto left front.

Join back seams of hood by joining row-end edges of last section to cast-off sts at base of this section. Easing in slight fullness and positioning ends of cast-on edge of hood half way across top of front bands, sew row-end and final cast-off edge of hood to neck edge.

Set in sleeves using the set-in method.

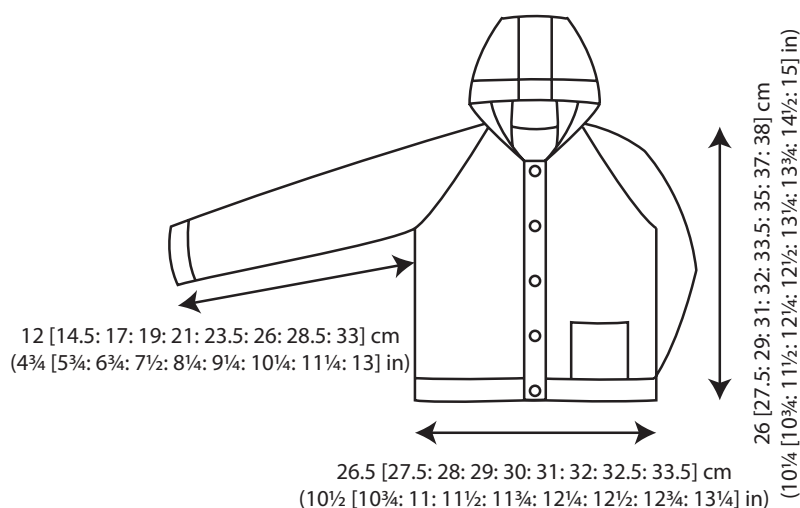

Hazel

by Sarah Hatton



TAILLES

0-3 3-6 6-9 9-12 12-18 mois 2 3 4 5 ans

FIL

Baby Merino Silk DK

3 3 3 4 4 4 5 5 6 x 50g
(photographié en Grass 683)

AIGUILLES

1 paire d'aig n° 3 1/4
1 paire d'aig n° 4

BOUTONS x 5 (15mm)

ECHANTILLON

10 cm = 22 m et 30 rgs en jersey endroit avec les aig n° 4.

DOS

Avec les aig n° 3 1/4, monter 58 [60: 62: 64: 66: 68: 70: 72: 74] m.

Rg 1 (sur l'endroit): 0 [1: 2: 0: 1: 2: 0: 1: 2] m env, 1 m end, *2 m env, 1 m end, rép depuis * jusqu'à ce qu'il reste 0 [1: 2: 0: 1: 2: 0: 1: 2] m, 0 [1: 2: 0: 1: 2: 0: 1: 2] m env.

Rg 2: 0 [1: 2: 0: 1: 2: 0: 1: 2] m end, 1 m env, *2 m end, 1 m env, rép depuis * jusqu'à ce qu'il reste 0 [1: 2: 0: 1: 2: 0: 1: 2] m, 0 [1: 2: 0: 1: 2: 0: 1: 2] m end.

Ces 2 rgs commencent les côtes.

Tric encore 8 rgs en côtes, en terminant par un rg sur l'envers.

Continuer avec les aig n° 4.

Rg 11 (end): 19 [20: 21: 22: 23: 24: 25: 26: 27] m end, (2 m env, 1 m end) 6 fois, 2 m env, 19 [20: 21: 22: 23: 24: 25: 26: 27] m end.

Rg 12: 19 [20: 21: 22: 23: 24: 25: 26: 27] m env, (2 m end, 1 m env) 6 fois, 2 m end, 19 [20: 21: 22: 23: 24: 25: 26: 27] m env.

Ces 2 rgs placent les points – du jersey endroit avec les 20 m centrales qui restent en côtes.

Cont selon les points établis jusqu'à 15.5 [16.5: 17.5: 18.5: 19.5: 20.5: 21.5: 22.5: 23.5] cm de hauteur totale, en terminant par un rg sur l'envers.

Commencer les raglans d'emmanchure

Toujours selon le point établi, rabattre 3 m au début des 2 rgs suivants. On a 52 [54: 56: 58: 60: 62: 64: 66: 68] m.

Rg suivant (end): 1 m end, 1 surjet simple, tric selon le point établi jusqu'à ce qu'il reste 3 m, 2 m end ens, 1 m end. En faisant toutes les dim d'emmanchure comme au dern rg, dim 1 m de chaque côté du 4^{ème} rg et 0 [0: 0: 1: 0: 0: 0: 1: 0] fois 4 rgs plus haut, puis tous les 2 rgs jusqu'à ce qu'il ne reste que 28 [28: 28: 30: 30: 30: 30: 32: 32] m.

Tric 1 rg, en terminant par un rg sur l'envers.

Rabattre.

DEVANT GAUCHE

Avec les aig n° 3 1/4, monter 27 [28: 29: 30: 31: 32: 33: 34: 35] m.

Rg 1 (end): 0 [1: 2: 0: 1: 2: 0: 1: 2] m env, 1 m end, *2 m env, 1 m end, rép depuis * jusqu'à ce qu'il reste 2 m, 1 m env, 1 m end.

Rg 2: *2 m end, 1 m env, rép depuis * jusqu'à ce qu'il reste 0 [1: 2: 0: 1: 2: 0: 1: 2] m, 0 [1: 2: 0: 1: 2: 0: 1: 2] m end.

Ces 2 rgs commencent les côtes.

Tric encore 8 rgs en côtes, en terminant par un rg sur l'envers.

Continuer avec les aig n° 4.

En commençant par un rg de m end, cont en jersey endroit jusqu'à atteindre la hauteur le début des raglans d'emmanchure du dos, en terminant par un rg sur l'envers.

Commencer le raglan d'emmanchure

Toujours selon le point établi, rabattre 3 m au début du rg suivant. On a 24 [25: 26: 27: 28: 29: 30: 31: 32] m.

Tric 1 rg.

En faisant toutes les dim d'emmanchure comme au dos, dim 1 m côté emmanchure au rg suivant et 1 [1: 1: 2: 1: 1: 1: 2: 1] fois tous les 4 rgs, puis 5 [5: 6: 5: 7: 8: 9: 7: 9] fois tous les 2 rgs, en terminant par un rg sur l'endroit. On a 17 [18: 18: 19: 19: 19: 19: 21: 21] m.

Commencer l'encolure devant

Rabattre 7 [6: 6: 7: 7: 7: 7: 7] m au début du rg suivant. On a 10 [12: 12: 12: 12: 12: 12: 14: 14] m.

D'une part, dim 1 m côté encolure aux 4 [5: 5: 5: 5: 5: 5: 5] rgs suivants, puis 0 [0: 0: 0: 0: 0: 0: 1: 1] fois 2 rgs plus haut, **tout en dim d'autre part de** 1 m côté emmanchure au rg suivant et 1 [2: 2: 2: 2: 2: 2: 3: 3] fois tous les 2 rgs. Il reste 4 m. Tric 0 [1: 1: 1: 1: 1: 1: 1: 1] rg, en terminant par un rg sur l'envers.

Rg suivant (end): 1 m end, 1 surjet double.

Rg suivant: 2 m env.

Rg suivant: 2 m end ens.

DEVANT DROIT

Avec les aig n° 3 ¼, monter 27 [28: 29: 30: 31: 32: 33: 34: 35] m.

Rg 1 (end): 1 m end, 1 m env, 1 m end, *2 m env, 1 m end, rép depuis * jusqu'à ce qu'il reste 0 [1: 2: 0: 1: 2: 0: 1: 2] m, 0 [1: 2: 0: 1: 2: 0: 1: 2] m env.

Rg 2: 0 [1: 2: 0: 1: 2: 0: 1: 2] m end, *1 m env, 2 m end, puis rép depuis * jusqu'à la fin du rg.

Ces 2 rgs commencent les côtes.

Terminer symétriquement au devant gauche.

MANCHES

Avec les aig n° 3 ¼, monter 30 [30: 30: 32: 32: 34: 34: 34: 34] m.

Rg 1 (end): 1 [1: 1: 2: 2: 0: 0: 0: 0] m env, 1 m end, *2 m env, 1 m end, rép depuis * jusqu'à ce qu'il reste 1 [1: 1: 2: 2: 0: 0: 0: 0] m, 1 [1: 1: 2: 2: 0: 0: 0: 0] m env.

Rg 2: 1 [1: 1: 2: 2: 0: 0: 0: 0] m end, 1 m env, *2 m end, 1 m env, rép depuis * jusqu'à ce qu'il reste 1 [1: 1: 2: 2: 0: 0: 0: 0] m, 1 [1: 1: 2: 2: 0: 0: 0: 0] m end.

Ces 2 rgs commencent les côtes.

Tric encore 6 rgs en côtes, en terminant par un rg sur l'envers. Continuer avec les aig n° 4.

Rg 9 (end): (Augm de 1 m dans la 1^{ère} m) 1 [0: 0: 0: 0: 0: 0: 0: 0] fois, 7 [8: 8: 9: 9: 10: 10: 10: 10] m end, (2 m env, 1 m end) 4 fois, 2 m env, 7 [8: 8: 9: 9: 10: 10: 10: 10] m end, (augm de 1 m dans la dern m) 1 [0: 0: 0: 0: 0: 0: 0: 0] fois. On a 32 [30: 30: 32: 32: 34: 34: 34: 34] m.

Rg 10: 9 [8: 8: 9: 9: 10: 10: 10: 10] m env, (2 m end, 1 m env) 4 fois, 2 m end, 9 [8: 8: 9: 9: 10: 10: 10: 10] m env.

Ces 2 rgs placent les points – du jersey endroit avec les 14 m centrales qui restent en côtes en (et commencent les augm de chaque côté de la manche pour la plus petite taille).

Cont ainsi, en augm 1 m de chaque côté du 3^{ème} [1^{er} : 1^{er} : 1^{er} : 1^{er} : 3^{ème} : 1^{er} : 3^{ème} : 3^{ème}] rg et tous les 4 [4: 4: 4: 4: 6: 6: 6: 6] rgs jusqu'à avoir 42 [42: 44: 40: 40: 52: 54: 56: 50] m, puis tous les – [6: 6: 6: 6: –: –: –: 8] rgs jusqu'à avoir – [44: 46: 48: 50: –: –: –: 58] m.

Continuer tout droit jusqu'à 12 [14.5: 17: 19: 21: 23.5: 26: 28.5: 33] cm de hauteur totale, en terminant par un rg sur

l'envers.

Commencer les raglans

Toujours selon le point établi, rabattre 3 m au début des 2 rgs suivants. On a 36 [38: 40: 42: 44: 46: 48: 50: 52] m.

Rg suivant (end): 1 m end, 1 surjet simple, tric selon le point établi jusqu'à ce qu'il reste 3 m, 2 m end ens, 1 m end.

Rg suivant: 1 m env, 2 m env ens, tric selon le point établi jusqu'à ce qu'il reste 3 m, 2 m env ens torse, 1 m env.

En faisant toutes les dim des raglans comme aux 2 dern rgs, dim 1 m de chaque côté des 3 [3: 3: 3: 5: 5: 5: 5: 7] rgs suivants, puis tous les 2 rgs jusqu'à ce qu'il reste 10 m.

Tric 1 rg, en terminant par un rg sur l'envers.

Uniquement pour la manche gauche

Dim 1 m de chaque côté du rg suivant, puis rabattre 3 m au début du rg d'après. On a 5 m.

Rg suivant (end): 1 m end, 1 surjet simple, 2 m env ens.

Rg suivant: 2 m env ens torse, 1 m env.

Uniquement pour la manche droite

Rabattre 3 m au début et dim 1 m à la fin du rg suivant. On a 6 m.

Dim 1 m à la fin du rg suivant. On a 5 m.

Rg suivant (end): 2 m env ens, 2 m end ens, 1 m end.

Rg suivant: 1 m env, 2 m env ens.

Pour les 2 manches

Rg suivant (end): 2 m end ens et arrêter.

CAPUCHE

Avec les aig n° 3 ¼, monter 90 [92: 94: 96: 98: 100: 102: 104: 106] m.

Rg 1 (end): 1 [2: 0: 1: 2: 0: 1: 2: 0] m env, 1 m end, *2 m env, 1 m end, rép depuis * jusqu'à ce qu'il reste 1 [2: 0: 1: 2: 0: 1: 2: 0] m, 1 [2: 0: 1: 2: 0: 1: 2: 0] m env.

Rg 2: 1 [2: 0: 1: 2: 0: 1: 2: 0] m end, 1 m env, *2 m end, 1 m env, rép depuis * jusqu'à ce qu'il reste 1 [2: 0: 1: 2: 0: 1: 2: 0] m, 1 [2: 0: 1: 2: 0: 1: 2: 0] m end.

Ces 2 rgs commencent les côtes.

Tric encore 6 rgs en côtes, en terminant par un rg sur l'envers. Continuer avec les aig n° 4.

Rg 9 (end): 35 [36: 37: 38: 39: 40: 41: 42: 43] m end, (2 m env, 1 m end) 6 fois, 2 m env, 35 [36: 37: 38: 39: 40: 41: 42: 43] m end.

Rg 10: 35 [36: 37: 38: 39: 40: 41: 42: 43] m env, (2 m end, 1 m env) 6 fois, 2 m end, 35 [36: 37: 38: 39: 40: 41: 42: 43] m env.

Ces 2 rgs placent les points – du jersey endroit avec les 20 m centrales qui restent en côtes.

Cont ainsi jusqu'à 10 [10.5: 10.5: 11: 11.5: 11.5: 12: 12.5: 12.5] cm de hauteur totale, en terminant par un rg sur l'envers.

Toujours selon le point établi, rabattre 30 [31: 31: 32: 33: 33: 34: 35: 35] m au début des 2 rgs suivants. On a 30 [30: 32: 32: 32: 34: 34: 34: 36] m.

Tric 8 [10: 10: 12: 14: 14: 14: 16: 16] rgs, en terminant par un rg sur l'envers.

Dim 1 m de chaque côté du rg suivant et 2 fois tous les 10 rgs. On a 24 [24: 26: 26: 26: 28: 28: 28: 30] m.

Tric 9 rgs, en terminant par un rg sur l'envers.

Rabattre.

FINITIONS

Repasser comme cela est décrit dans la feuille d'informations.

Coudre tous les raglans au point arrière ou avec une couture invisible.

Bande des boutons

Sur l'endroit et avec les aig n° 3 ¼, relever 54 [57: 60: 66: 69: 75: 78: 81: 84] m régulièrement le long d'un des bords de l'ouverture devant (devant gauche pour une fille, ou devant droit pour un garçon), entre le rg de montage et le début de l'encolure.

Rg 1 (env): 1 m end, 1 m env, *2 m end, 1 m env, rép depuis * jusqu'à ce qu'il reste 1 m, 1 m end.

Rg 2: 2 m end: *2 m env, 1 m end, rép depuis * jusqu'à ce qu'il reste 1 m, 1 m end.

Ces 2 rgs commencent les côtes.

Tric encore 5 rgs en côtes, en terminant par un rg sur l'envers. Rabattre en tric en côtes.

Bande des boutonsnières

Tric comme pour la bande des boutons, en relevant les m de l'autre côté de l'ouverture devant, sans oublier de faire 5 boutonsnières au rg 4 comme suit:

Rg 4 (end): 2 [3: 3: 4: 3: 2: 2: 3: 3] m en côtes, *tric 2 m ens, 1 jeté (pour faire une boutonsnière), 10 [10: 11: 12: 13: 15: 16:

16: 17] m en côtes, rép encore 3 fois depuis *, tric 2 m ens, 1 jeté (pour faire la 5^{ème} boutonsnière), 2 [4: 3: 4: 4: 3: 2: 4: 3] m en côtes.

Poche

Avec les aig n° 3 ¼, monter 15 [15: 15: 18: 18: 18: 21: 21: 21] m.

Tric 6 [6: 6: 7: 7: 7: 8: 8: 8] cm en côtes en commençant par le rg 2 des côtes de la bande des boutons, en terminant par un rg sur l'envers.

Rabattre en tric en côtes.

Coudre la poche sur le devant gauche comme sur la photographie.

Coudre l'arrière de la capuche en assemblant les lisières de la dern partie au rg de rabat de la base de cette dern partie.

Coudre la capuche au corps en mettant les extrémités du rg de montage de la capuche dans le prolongement du rg de rabat des bandes devant, et en répartissant les lisières et le rg de rabat de la capuche tout le long du bord de l'encolure du corps.

Voir la feuille d'informations pour les finitions, monter les manches selon la méthode des manches montées.

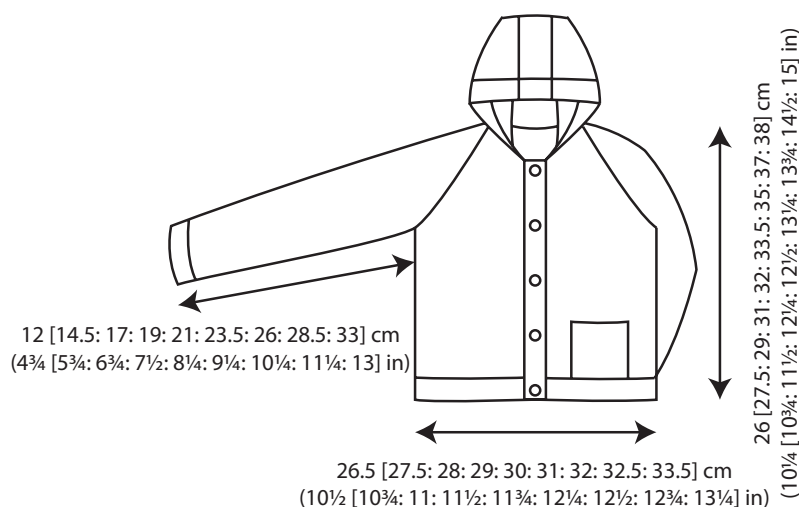

Hazel

by Sarah Hatton



Hazel

SARAH HATTON

Alter

0-3 3-6 6-9 9-12 12-18 Monate 2 3 4 5 Jahre

Garn

Rowan Merino Silk DK

3 3 3 4 4 4 5 5 6 x50 g
(fotografiert in Grass 683)

Nadeln

1 Paar Nr. 3 ¼
1 Paar Nr. 4

Knöpfe x 5 (15mm)

Maschenprobe

22 M und 30 R = 10 x 10 cm, glatt re gestr mit Ndl Nr. 4.

RÜCKENTEIL

58 (60:62:64:66:68:70:72:74) M mit Ndl Nr. 3 ¼ anschl.

R 1 (Hintr): 0 (1:2:0:1:2:0:1:2) M li, 1 M re, *2 M li, 1 M re, von * wdhl bis zu den letzten 0 (1:2:0:1:2:0:1:2) M, 0 (1:2:0:1:2:0:1:2) M li.

R 2: 0 (1:2:0:1:2:0:1:2) M re, 1 M li, *2 M re, 1 M li, von * wdhl bis zu den letzten 0 (1:2:0:1:2:0:1:2) M, 0 (1:2:0:1:2:0:1:2) M re.

Diese beiden R bilden das Rippenmuster, weitere 8 R str, enden mit einer Rückr.

Wechseln zur Ndl Nr. 4.

R 11 (Hintr): 19 (20:21:22:23:24:25:26:27) M re, 6 x (2 M li, 1 M re), 2 M li, 19 (20:21:22:23:24:25:26:27) M re.

R 12: 19 (20:21:22:23:24:25:26:27) M li, 6 x (2 M re, 1 M

li), 2 M re, 19 (20:21:22:23:24:25:26:27) M li.

Die beiden R teilen das Muster ein, die mittl 20 M werden weiter im Rippenmuster gestr, alle übrigen M glatt re.

Nach einer Länge von 15,5 (16,5:17,5:18,5:19,5:20,5:21,5:22,5:23,5) cm enden mit einer Rückr.

Raglanschrägen

Am Anf der nächsten beiden R je 3 M abk = 52 (54:56:58:60:62:64:66:68) M.

Nächste R (Hintr): 1 M re, 1 M abh, 1 M re, die abgeh M überziehen, im Muster str bis zu den letzten 3 M, 2 M re zus-str, 1 M re.

Alle Abn str wie in der letzten R angegeben: In der 4. R und 0 (0:0:1:0:0:0:1:0) x in jeder folg 4. R bds je 1 M abn, danach in jeder folg 2. R bds je 1 M abn bis 28 (28:28:30:30:30:30:32:32) M abn.

1 R str, enden mit einer Rückr.

Alle M abk.

LINKES VORDERTEIL

27 (28:29:30:31: 32:33:34:35) M mit Ndl Nr. 3 ¼ anschl.

R 1 (Hintr): 0 (1:2:0:1:2:0:1:2) M li, 1 M re, *2 M li, 1 M re, von * wdhl bis zu den letzten 2 M, 1 M li, 1 M re.

R 2: *2 M re, 1 M li, von * wdhl bis zu den letzten 0 (1:2:0:1:2:0:1:2) M, 0 (1:2:0:1:2:0:1:2) M re.

Weitere 8 R im Muster, enden mit einer Rückr.

Wechseln zur Ndl Nr. 4.

Mit einer Rechtsr beg und fortlfd glatt re str bis zu einer Länge von 15,5 (16,5:17,5:18,5:19,5:20,5:21,5:22,5:23,5) cm, enden mit einer Rückr.

Raglanschräge

AmAnfdernächstenR3Mabk=24(25:26:27:28:20:30:31:32) M.

1 R str, enden mit einer Rückr.

Alle Abn str wie beim Rückenteil angegeben: In der nächsten

R und 1 (1:1:2:1:1:1:2:1) x in jeder folg 4. R je 1 M abn, danach 5 (5:6:5:7:8:9:7:9) x in jeder folg 2. R je 1 M abn, enden mit einer Hinr = 17 (18:18:19:19:19:19:21:21) M.

Vord Halsausschnitt

Am Anf der nächsten R 6 (6:6:7:7:7:7:7:7) M abk = 10 (12:12:12:12:12:12:14:14) M.

Für die Halsrundung in den nächsten 4 (5:5:5:5:5:5:5:5) R je 1 M abn, danach 0 (0:0:0:0:0:0:1:1) x in jeder folg 2. R je 1 M abn, **gleichzeitig** an der Raglanschräge in der nächsten R und 1 (2:2:2:2:2:2:3:3) x in jeder folg 2. R je 1 M abn = 4 M. Weitere 0 (1:1:1:1:1:1:1:1) R str, enden mit einer Rückr.

Nächste R (Hintr): 1 M re, 1 M abh, 2 M re zus-str, die abgeh M überziehen.

Nächste R: 2 M li.

Nächste R: 2 M re zus-str, den Faden abschneiden.

RECHTESVORDERTEIL

27 (28:29:30:31:32:33:34:35) M mit Ndl Nr. 3 ¼ anschl.

R 1 (Hintr): 1 M re, 1 M li, 1 M re, *2 M li, 1 M re, von * wdhl bis zu den letzten 0 (1:2:0:1:2:0:1:2) M, 0 (1:2:0:1:2:0:1:2) li.

R 2: 0 (1:2:0:1:2:0:1:2) M re, *1 M li, 2 M re, von * wdhl bis zum Ende.

Die beiden R bilden das Rippenmuster, das re Vorderteil gegengleich zum li Vorderteil beenden.

ÄRMEL

30 (30:30:32:32:34:34:34:34) M mit Ndl Nr. 3 ¼ anschl.

R 1 (Hintr): 1 (1:1:2:2:0:0:0:0) M li, 1 M re, *2 M li, 1 M re, von * wdhl bis zu den letzten 1 (1:1:2:2:0:0:0:0) M, 1 (1:1:2:2:0:0:0:0) M li.

R 2: 1 (1:1:2:2:0:0:0:0) M re, 1 M li, *2 M re, 1 M li, von * wdhl bis zu den letzten 1 (1:1:2:2:0:0:0:0) M, 1 (1:1:2:2:0:0:0:0) re.

Weitere 6 R im Rippenmuster str, enden mit einer Rückr.

Wechseln zur Ndl Nr. 4.

R 9 (Hintr): 1 (0:0:0:0:0:0:0:0) x (in der 1. M 1 M zun), 7 (8:8:9:9:10:10:10:10) M re, 4 x (2 M li, 1 M re), 2 M li, 7 (8:8:9:9:10:10:10:10) M re, 1 (0:0:0:0:0:0:0:0) x (in der letzten M 1 M zun) = 32 (30:30:32:32:34:34:34:34) M.

R 10: 9 (8:8:9:9:10:10:10:10) M li, 4 x (2 M re, 1 M li), 2 M re, 9 (8:8:9:9:10:10:10:10) li.

Die 14 mittl M fortld im Rippenmuster str, alle übrigen M glatt re, **gleichzeitig** für die

Armschrägen

in der 3. (nächsten:nächsten:nächsten:nächsten:3.:3.:3.:3.) R und in jeder folg 4. (4.:4.:4.:4.6.:6.:6.:6.) R bds je 1 M zun bis 42 (42:44:40:40:52:54:56:50) M erreicht sind, danach in jeder folg - (6.:6.:6.:6.: -: -: 8.) R bds je 1 M zun bis - (44:46:48:50:--:--:58) M erreicht sind.

Nach einer Länge von 12 (14,5:17:19:21:23,5:26:28,5:33) cm enden mit einer Rückr.

Raglanschrägen

Am Anf der nächsten beiden R je 3 M abk = 36 (38:40:42:44:46:49:50:52) M.

Nächste R (Hintr): 1 M re, 1 M abh, 1 M re, die abgeh M überziehen, im Muster str bis zu den letzten 3 M, 2 M re zus-str, 1 M re.

Nächste R: 1 M li, 2 M li zus-str, im Muster str bis zu den letzten 3 M, 2 M li verschr zus-str, 1 M li.

Alle Abn für die Raglanschrägen str wie in den letzten beiden R angegeben: In den nächsten 3 (3:3:3:5:5:5:5:7) R bds je 1 M abn, danach in jeder folg 2. R bds je 1 M abn bis 10 M übrig sind.

1 R str, enden mit einer Rückr.

Linker Ärmel speziell

In der nächsten R bds je 1 M abn, danach am Anf der folg R 3 M abk = 5 M.

Nächste R: 1 M re, 1 M abh, 1 M re, die abgeh M überziehen, 2 M li zus-str.

Nächste R: 2 M li verschr zus-str, 1 M li.

Rechter Ärmel speziell

Am Anf der nächsten R 3 M abk und am Ende der R 1 M abn = 6 M.

Am Ende der nächsten R 1 M abn = 5 M.

Nächste R (Hintr): 2 M li zus-str, 2 M re zus-str, 1 M re.

Nächste R: 1 M li, 2 M li zus-str.

Beide Ärmel

Nächste R (Hintr): 2 M re zus-str, den Faden abschneiden.

KAPUZE

90 (92:94:96:98:100:102:104:106) M mit Ndl Nr. 3 ¼ anschl.

R 1 (Hintr): 1 (2:0:1:2:0:1:2:0) M li, 1 M re, *2 M li, 1 M re, von * wdhl bis zu den letzten 1 (2:0:1:2:0:1:2:0) M, 1 (2:0:1:2:0:1:2:0) M li.

R 2: 1 (2:0:1:2:0:1:2:0) M re, 1 M li, *2 M re, 1 M li, von * wdhl bis zu den letzten 1 (2:0:1:2:0:1:2:0) M, 1 (2:0:1:2:0:1:2:0) M re.

Die beiden R bilden das Rippenmuster, weitere 6 R str, enden mit einer Rückr.

Wechseln zur Ndl Nr. 4.

R 9 (Hintr): 35 (36:37:38:39:40:41:42:43) M re, 6 x (2 M li, 1 M re), 2 M li, 35 (36:37:38:39:40:41:42:43) M re.

R 10: 35 (36:37:38:39:40:41:41:42) M li, 6 x (2 M re, 1 M li), 2 M re, 35 (36:37:38:39:40:41:42:43) M li.

Die 20 mittl M werden fortld im Rippenmuster gestr, alle übrigen M glatt re.

Nach einer Länge von 10 (10,5:10,5:11:11,5:11,5:12:12,5:12,5) cm enden mit einer Rückr.

Am Anf der der nächsten beiden R je 30 (30:32:32:32:34:34:34:36) M abk.

Weitere 8 (10:10:12:14:14:14:16:16) R str, enden mit einer Rückr.

In der nächsten R und 2 x in jeder folg 10. R bds je 1 M abn = 24 (24:26:26:26:28:28:28:30) M.

Weitere 9 R str, enden mit einer Rückr.

Alle M abk.

FERTIGSTELLUNG

Alle Teile auf eine weiche Unterlage stecken, mit einem feuchten Tuch bedecken und trocknen lassen oder vorsichtig dämpfen, siehe Informationsseite.

Alle Raglannähte schließen.

Knopfblende

Von re mit Ndl Nr. 3 ¼ aus einer Vorderteilkante zwischen Anschlagkante und Halsausschnittkante 54 (57:60:66:69:75:78:81:84) M aufn und re str (für Mädchen aus der li Vorderteilkante und für Jungen aus der re Vorderteilkante).

R 1 (Rückr): 1 M re, 1 M li, *2 M re, 1 M li, von * wdhl bis zur letzten M, 1 M re.

R 2: 2 M re, *2 M li, 1 M re, von * wdhl bis zur letzten M, 1 M re.

Weitere 5 R im Rippenmuster str, enden mit einer Rückr.

Alle M im Muster abk.

Knopflochblende

Genauso str wie die Knopflochblende, zusätzlich in der 4. R die Knopflöcher wie folgt str:

R 4 (Hintr): 2 (3:3:4:3:2:2:3:3) M im Muster, *2 M zus-str, 1 U (für ein Knopfloch), 10 (10:11:12:13::15:16:16:17) M im Muster, von * noch 3 x wdhl, 2 M zus-str, 1 U (für das 5. Knopfloch), 2 (4:3:4:4:3:2:4:3) M im Muster.

Tasche

15 (15:15:18:18:18:21:21:21) M mit Ndl Nr. 3 ¼ anschl.

Mit R 2 des Rippenmusters beg sowie bei der Knopflochblende angegeben, im Muster str bis zu einer Länge von 6 (6:6:7:7:7:8:8:8) cm, enden mit einer Rückr.

Alle M im Muster abk.

Der Abb gemäß die Tasche auf dem li Vorderteil festnähen.

Die rückw Naht der Kapuze schließen, dabei die seitl Ränder des letzten Abschnitts an die Abkettkanten des 1. und 2. Abschnitts nähen. Die Kapuze mit den Anschlagkanten mittig an die oberen Ränder der Knopflochblenden positionieren und danach leicht eingehalten an der rückw Halsausschnittkante festnähen.

Die Seiten- und Unterarmnähte schließen. Die Knöpfe festnähen.

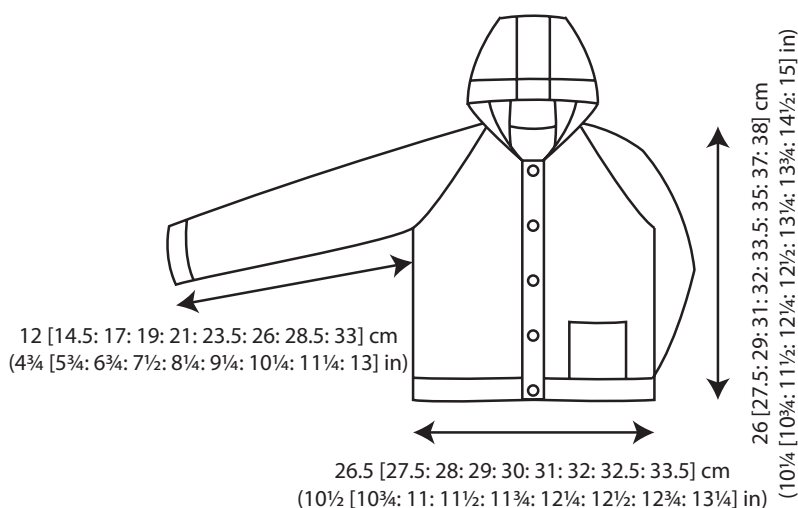

Hazel

by Sarah Hatton



maat

leeftijd

0-3 3-6 6-9 9-12 12-18 maanden 2 3 4 5 jaar

garen

Baby Merino Silk DK

3 3 3 4 4 4 5 5 6 x 50gm

(foto in Grass 683)

naalden

1 paar 3 1/4mm

1 paar 4mm

knopen x 5 (15mm)

stekenverhouding

22 st en 30 naalden = 10x10cm in tricotsteek met naalden nr 4mm.

rugpand

zet op met naalden nr 3 1/4mm 58 [60: 62: 64: 66: 68: 70: 72: 74] st.

naald 1 (goede kant): 0av [1av: 2av: 0av: 1av: 2av: 0av: 1av: 2av], 1r, *2av, 1r, herhaal van * tot laatste 0 [1: 2: 0: 1: 2: 0: 1: 2] st, 0av [1av: 2av: 0av: 1av: 2av: 0av: 1av: 2av].

naald 2: 0r [1r: 2r: 0r: 1r: 2r: 0r: 1r: 2r], 1av, *2r, 1av, herhaal van * tot laatste 0 [1: 2: 0: 1: 2: 0: 1: 2] st, 0r [1r: 2r: 0r: 1r: 2r: 0r: 1r: 2r].

Deze 2 naalden vormen de boordsteek.

Brei nog 8 naalden in boordsteek, eindig met de goede kant van het werk naar je toe voor de volgende naald.

Brei verder met naalden nr 4mm.

naald 11 (goede kant): 19r [20r: 21r: 22r: 23r: 24r: 25r: 26r: 27r], (2av, 1r) 6 keer, 2av, 19r [20r: 21r: 22r: 23r: 24r: 25r: 26r: 27r].

naald 12: 19av [20av: 21av: 22av: 23av: 24av: 25av: 26av: 27av], (2r, 1av) 6 keer, 2r, 19av [20av: 21av: 22av: 23av: 24av: 25av: 26av: 27av].

Deze 2 naalden geven de steken weer - middelste 20 st nog steeds in boordsteek met alle andere steken nu in tricotsteek. Brei door zoals nu aangegeven tot het rugpand een lengte heeft van 15.5 [16.5: 17.5: 18.5: 19.5: 20.5: 21.5: 22.5: 23.5] cm, eindig met de goede kant van het werk naar je toe voor de volgende naald.

Vorm de raglan armsgaten

Blijf in patroon breien, kant af 3 st aan het begin van de volgende 2 naalden. 52 [54: 56: 58: 60: 62: 64: 66: 68] st.

Volgende naald (goede kant): 1r, haal 1 st af zonder te breien, 1r, haal de afgehaalde st over de gebreide st heen, brei in patroon tot de laatste 3 st, 2r samenbreien, 1r.

Brei alle raglan armsgat minderingen zoals aangegeven in de laatste naald, minder 1 st aan elke kant van de 4e en 0x [0x: 0x: 1x: 0x: 0x: 0x: 1x: 0x] elke volgende 4e naald, dan in elke volgende 2e naald tot er 28 [28: 28: 30: 30: 30: 30: 32: 32] st overblijven.

Brei 1 naald, eindig met de goede kant van het werk naar je toe voor de volgende naald.

Kant af.

Linker voorpand

Zet op met naalden nr 3 1/4mm 27 [28: 29: 30: 31: 32: 33: 34: 35] st.

naald 1 (goede kant): 0av [1av: 2av: 0av: 1av: 2av: 0av: 1av: 2av], 1r, *2av, 1r, herhaal van * tot laatste 2 st, 1av, 1r.

naald 2: *2r, 1av, herhaal van * tot laatste 0 [1: 2: 0: 1: 2: 0: 1: 2] st, 0r [1r: 2r: 0r: 1r: 2r: 0r: 1r: 2r].

Deze 2 naalden vormen de boordsteek.

Brei nog 8 naalden in boordsteek, eindig met de goede kant van het werk naar je toe voor de volgende naald.

Brei verder met naalden nr 4mm.

Begin met een rechte naald, brei nu in tricotsteek tot het linker voorpand gelijk is met het begin van de raglan armsgat afkanting bij het rugpand, eindig met de goede kant van het werk naar je toe voor de volgende naald.

Vorm raglan armsgat

Blijf in patroon breien, kant af 3 st aan het begin van de volgende naald. 24 [25: 26: 27: 28: 29: 30: 31: 32] st.

Brei 1 naald.

Brei alle raglan armsgat minderingen zoals aangegeven bij het rugpand, minder 1 st aan raglan armsgat zijde in de volgende en 1x [1x: 1x: 2x: 1x: 1x: 1x: 2x: 1x] elke volgende 4e naald, dan in 5x [5x: 6x: 5x: 7x: 8x: 9x: 7x: 9x] elke 2e naald, eindig met de **verkeerde kant** van het werk naar je toe voor de volgende naald. 17 [18: 18: 19: 19: 19: 19: 21: 21] st.

Vorm de hals

Kant af 7 [6: 6: 7: 7: 7: 7: 7] st aan het begin van de volgende naald. 10 [12: 12: 12: 12: 12: 12: 14: 14] st.

Minder 1 st aan halszijde in de volgende 4 [5: 5: 5: 5: 5: 5: 5: 5] naalden, dan in 0 [0: 0: 0: 0: 0: 0: 1x: 1x] elke 2e naald **en tegelijkertijd** minder 1 st aan raglan armsgat zijde in de volgende naald en in 1x [2x: 2x: 2x: 2x: 2x: 2x: 3x: 3x] elke 2e naald. 4 st.

brei 0 [1: 1: 1: 1: 1: 1: 1: 1] naald, eindig met de goede kant van het werk naar je toe voor de volgende naald.

Volgende naald (goede kant): 1r, haal 1 st af zonder te breien, 2r samenbreien, haal de afgehaalde st over de gebreide st heen.

Volgende naald: 2av.

Volgende naald: 2r samenbreien en afkanten.

Rechter voorpand

Zet op met naalden nr 3 1/4mm 27 [28: 29: 30: 31: 32: 33: 34: 35] st.

naald 1 (goede kant): 1r, 1av, 1r, *2av, 1r, herhaal van * tot laatste 0 [1: 2: 0: 1: 2: 0: 1: 2] st, 0av [1av: 2av: 0av: 1av: 2av: 0av: 1av: 2av].

naald 2: 0r [1r: 2r: 0r: 1r: 2r: 0r: 1r: 2r], *1av, 2r, herhaal van * tot eind.

Deze 2 naalden vormen de boordsteek.

Brei verder als het linker voorpand maar dan tegengesteld.

mouwen

zet op met naalden nr 3 1/4mm 30 [30: 30: 32: 32: 34: 34: 34: 34] st.

naald 1 (goede kant): 1av [1av: 1av: 2av: 2av: 0av: 0av: 0av: 0av], 1r, *2av, 1r, herhaal van * tot laatste 1 [1: 1: 2: 2: 0: 0: 0: 0] st, 1av [1av: 1av: 2av: 2av: 0av: 0av: 0av: 0av].

naald 2: 1r [1r: 1r: 2r: 2r: 0r: 0r: 0r: 0r], 1av, *2r, 1av, herhaal van * tot laatste 1 [1: 1: 2: 2: 0: 0: 0: 0] st, 1r [1r: 1r: 2r: 2r: 0r: 0r: 0r: 0r].

Deze 2 naalden vormen de boordsteek

Brei nog 6 naalden in boordsteek, eindig met de goede kant van het werk naar je toe voor de volgende naald.

Brei verder met naalden nr 4mm.

naald 9 (goede kant): (meerder in de eerste st) 1 [0: 0: 0: 0: 0: 0: 0: 0] keer, 7r [8r: 8r: 9r: 9r: 10r: 10r: 10r: 10r], (2av, 1r) 4 keer, 2av, 7r [8r: 8r: 9r: 9r: 10r: 10r: 10r: 10r], (meerder in de laatste st) 1 [0: 0: 0: 0: 0: 0: 0: 0] keer. 32 [30: 30: 32: 32: 34:

34: 34: 34] st.

naald 10: 9av [8av: 8av: 9av: 9av: 10av: 10av: 10av: 10av], (2r, 1av) 4 keer, 2r, 9av [8av: 8av: 9av: 9av: 10av: 10av: 10av: 10av]. Deze 2 naalden geven de steken weer – de middelste 14 st nog steeds in boordsteek met alle andere steken nu in tricotsteek (en het begin van de mouwvorming voor de kleinste maat).

Brei door zoals nu aangegeven, vorm de zijkanten door te meerderen 1 st aan elke kant van de 3e [volgende: volgende: volgende: volgende: 3e: volgende: 3e: 3e] naald en elke volgende 4e [4e: 4e: 4e: 4e: 6e: 6e: 6e: 6e] naald tot 42 [42: 44: 40: 40: 52: 54: 56: 50] st, dan in elke volgende – [6e: 6e: 6e: 6e: -: -: -: 8e] naald tot er – [44: 46: 48: 50: -: -: -: 58] st zijn.

Brei door tot de mouw een lengte heeft van 12 [14.5: 17: 19: 21: 23.5: 26: 28.5: 33] cm, eindig met de goede kant van het werk naar je toe voor de volgende naald.

Vorm de raglan

Blijf in patroon breien, kant af 3 st aan het begin van de volgende 2 naalden. 36 [38: 40: 42: 44: 46: 48: 50: 52] st.

Volgende naald (goede kant): 1r, haal 1 st af zonder te breien, 1r, haal de afgehaalde st over de gebreide st heen, brei in patroon tot de laatste 3 st, 2r samenbreien, 1r.

Volgende naald: 1av, 2av samenbreien, brei in patroon tot de laatste 3 st, 2av verdraaid samenbreien, 1av.

Brei alle raglan minderingen zoals aangegeven in de laatste 2 naalden, minder 1 st aan elke kant van de volgende 3 [3: 3: 3: 5: 5: 5: 5: 7] naalden, dan in elke volgende 2e naald tot er 10 st overblijven.

Brei 1 naald, eindig met de goede kant van het werk naar je toe voor de volgende naald.

Alleen linker mouw

minder 1 st aan elke kant van de volgende naald, kant dan 3 st af aan het begin van de volgende naald. 5 st.

Volgende naald (goede kant): 1r, haal 1 st af zonder te breien, 1r, haal de afgehaalde st over de gebreide st heen, 2av samenbreien.

Volgende naald: 2av verdraaid samenbreien, 1av.

Alleen rechter mouw

Kant af 3 st aan het begin en minder 1 st aan het eind van de volgende naald. 6 st.

minder 1 st aan het eind van de volgende naald. 5 st.

Volgende naald (goede kant): 2av samenbreien, 2r samenbreien, 1r.

Volgende naald: 1av, 2av samenbreien.

Beide mouwen

Volgende naald (goede kant): 2r samenbreien en afkanten.

capuchon

zet op met naalden nr 3 1/4mm 90 [92: 94: 96: 98: 100: 102: 104: 106] st.

naald 1 (goede kant): 1av [2av: 0av: 1av: 2av: 0av: 1av: 2av: 0av], 1r, *2av, 1r, herhaal van * tot laatste 1 [2: 0: 1: 2: 0: 1: 2: 0] st, 1av [2av: 0av: 1av: 2av: 0av: 1av: 2av: 0av].

naald 2: 1r [2r: 0r: 1r: 2r: 0r: 1r: 2r: 0r], 1av, *2r, 1av, herhaal van * tot laatste 1 [2: 0: 1: 2: 0: 1: 2: 0] st, 1r [2r: 0r: 1r: 2r: 0r: 1r: 2r: 0r].

Deze 2 naalden vormen de boordsteek.

Brei nog 6 naalden in boordsteek, eindig met de goede kant van het werk naar je toe voor de volgende naald.

Brei verder met naalden nr 4mm.

naald 9 (goede kant): 35r [36r: 37r: 38r: 39r: 40r: 41r: 42r: 43r], (2av, 1r) 6 keer, 2av, 35r [36r: 37r: 38r: 39r: 40r: 41r: 42r: 43r].

naald 10: 35av [36av: 37av: 38av: 39av: 40av: 41av: 42av: 43av], (2r, 1av) 6 keer, 2r, 35av [36av: 37av: 38av: 39av: 40av: 41av: 42av: 43av].

Deze 2 naalden geven de steken weer – de middelste 20 st nog steeds in boordsteek met alle andere steken nu in tricotsteek. Brei door zoals nu aangegeven tot de muts een lengte heeft van 10 [10.5: 10.5: 11: 11.5: 11.5: 12: 12.5: 12.5] cm, eindig met de goede kant van het werk naar je toe voor de volgende naald.

Blijf in patroon breien, kant af 30 [31: 31: 32: 33: 33: 34: 35: 35] st aan het begin van de volgende 2 naalden. 30 [30: 32: 32: 32: 34: 34: 34: 36] st.

brei 8 [10: 10: 12: 14: 14: 14: 16: 16] naalden, eindig met de goede kant van het werk naar je toe voor de volgende naald. minder 1 st aan elke kant van de volgende naald en 2x elke 10e naald. 24 [24: 26: 26: 26: 28: 28: 28: 30] st.

Brei 9 naalden, eindig met de goede kant van het werk naar je toe voor de volgende naald.

Afkanten.

afwerking

pers als aangegeven op de infopagina.

Sluit alle raglan naden met een stiksteek of matrassteek indien gewenst.

knopenbies

met de goede kant van het werk naar je toe en met naalden nr 3 1/4mm, neem op en brei 54 [57: 60: 66: 69: 75: 78: 81: 84] st verdeeld langs 1 kant van de opening van het voorpand (linker voorkant voor een meisje, rechter voorkant voor een jongen), tussen de opzetnaald en de halsvorming.

naald 1 (verkeerde kant): 1r, 1av, *2r, 1av, herhaal van * tot laatste st, 1r.

naald 2: 2r: *2av, 1r, herhaal van * tot laatste st, 1r.

Deze 2 naalden vormen de boordsteek.

Brei nog 5 naalden in boordsteek, eindig met de goede kant van het werk naar je toe voor de volgende naald.

Kant af in boordsteek.

Knoopsgaten bies

Brei als de knopenbies, neem de steken op langs de andere kant van de opening van het voorpand en brei 5 knoopsgaten in naald 4 als volgt:

naald 4 (goede kant): brei in boordsteek 2 [3: 3: 4: 3: 2: 2: 3: 3]st, *brei 2 st samen, draad om de naald slaan (om een knoopsgat te maken), brei in boordsteek 10 [10: 11: 12: 13: 15: 16: 16: 17]st, herhaal van * nog 3 keer, brei 2 st samen, draad om de naald slaan (om het 5e knoopsgat te maken), brei in boordsteek 2 [4: 3: 4: 4: 3: 2: 4: 3]st.

zak

zet op met naalden nr 3 1/4mm 15 [15: 15: 18: 18: 18: 21: 21: 21] st.

Begin met naald 2, brei in boordsteek als aangegeven bij de knopenbies en brei 6 [6: 6: 7: 7: 7: 8: 8: 8] cm, eindig met de goede kant van het werk naar je toe voor de volgende naald.

Kant af in boordsteek.

Gebruik de foto als gids, naai de zak op het linkervoorpand.

Naai de capuchon op de plaats.

Zie infopagina voor afwerkingstips, zet de mouwen in.

lengte:

26 [27.5: 29: 31: 32: 33.5: 35: 37: 38] cm

breedte:

26.5 [27.5: 28: 29: 30: 31: 32: 32.5: 33.5] cm

mouwnaad:

12 [14.5: 17: 19: 21: 23.5: 26: 28.5: 33] cm

