

ROWAN

s t u d i o

Macroon

By Amanda Crawford





Macroon

by Amanda Crawford



SIZES

8	10	12	14	16	18	20	22	
To fit bust								
81	86	91	97	102	107	112	117	cm
32	34	36	38	40	42	44	46	in

YARN

Wool Cotton DK

A Pier 983

10 11 11 12 13 14 14 15 x 50gm

B Antique 900

1 1 1 2 2 2 2 2 x 50gm

NEEDLES

1 pair 3¼mm (no 10) (US 3) needles

1 pair 4mm (no 8) (US 6) needles

BUTTONS - 5 x small

TENSION

28 sts and 34 rows to 10 cm measured over patt **when slightly stretched** using 4mm (US 6) needles.

BACK

Using 4mm (US 6) needles and yarn A, cast on 129 [135: 141: 149: 157: 165: 173: 183] sts.

Now work in patt as folls:

Row 1 (RS): K2 [1: 0: 0: 0: 0: 0: 1], P1, *K3, P1, rep from * to last 2 [1: 0: 0: 0: 0: 0: 1] sts, K2 [1: 0: 0: 0: 0: 0: 1].

Row 2: K0 [3: 2: 2: 2: 2: 2: 3], P1, *K3, P1, rep from * to last 0 [3: 2: 2: 2: 2: 2: 3] sts, K0 [3: 2: 2: 2: 2: 2: 3].

These 2 rows form patt.

Cont in patt until back meas 26 [26: 25: 28: 27: 29: 28: 30] cm, ending with RS facing for next row.

Shape raglan armholes

Keeping patt correct, cast off 3 sts at beg of next 2 rows. 123 [129: 135: 143: 151: 159: 167: 177] sts.

Next row (RS): K1, sl 1, K1, pssso, patt to last 3 sts, K2tog, K1.

Next row: P1, P2tog, patt to last 3 sts, P2tog tbl, P1.

Rep last 2 rows 2 [5: 6: 10: 12: 16: 18: 23] times more. 111 [105: 107: 99: 99: 91: 91: 81] sts.

Next row (RS): K1, sl 1, K1, pssso, patt to last 3 sts, K2tog, K1.

Next row: P2, patt to last 2 sts, P2.

Rep last 2 rows 29 [26: 27: 23: 22: 18: 18: 13] times more, ending with RS facing for next row.

Cast off rem 51 [51: 51: 51: 53: 53: 53: 53] sts.

LEFT FRONT

Using 4mm (US 6) needles and yarn A, cast on 62 [65: 68: 72: 76: 80: 84: 89] sts.

Now work in patt as folls:

Row 1 (RS): K2 [1: 0: 0: 0: 0: 0: 1], *P1, K3, rep from * to end.

Row 2: K1, P1, *K3, P1, rep from * to last 0 [3: 2: 2: 2: 2: 2: 3] sts, K0 [3: 2: 2: 2: 2: 2: 3].

These 2 rows form patt.

Cont in patt until 6 rows less have been worked than on back to beg of raglan armhole shaping, ending with RS facing for next row.

Shape front slope

Keeping patt correct, dec 1 st at end of next and foll 2 alt rows. 59 [62: 65: 69: 73: 77: 81: 86] sts.

Work 1 row, ending with RS facing for next row.

Shape raglan armhole

Keeping patt correct, cast off 3 sts at beg and dec 1 st at end of next row. 55 [58: 61: 65: 69: 73: 77: 82] sts.

Work 1 row.

Working all raglan armhole decreases as set by back, dec 1 st at raglan armhole edge of next 7 [13: 15: 23: 27: 35: 39: 49] rows, then on foll 25 [22: 23: 19: 18: 14: 14: 9] alt rows **and at same time** dec 1 st at front slope edge of next and foll 13 [13: 11: 11: 12: 12: 10: 10] alt rows, then on 7 [7: 9: 9: 9: 9: 11: 11] foll 4th rows. 2 sts.

Work 1 row, ending with RS facing for next row.

Next row (RS): K2tog and fasten off.

RIGHT FRONT

Using 4mm (US 6) needles and yarn A, cast on 62 [65: 68: 72: 76: 80: 84: 89] sts.

Now work in patt as folls:

Row 1 (RS): *K3, P1, rep from * to last 2 [1: 0: 0: 0: 0: 1] sts, K2 [1: 0: 0: 0: 0: 1].

Row 2: K0 [3: 2: 2: 2: 2: 3], P1, *K3, P1, rep from * to last st, K1.

These 2 rows form patt.

Complete to match left front, reversing shapings.

SLEEVES

Cuff border

Using 3¼mm (US 3) needles and yarn B, cast on 9 sts.

Row 1 (RS): K2, (P1, K1) 3 times, K1.

Row 2: K1, (P1, K1) 4 times.

These 2 rows form rib.

Cont in rib until cuff border meas 30 [30: 31: 31: 32: 32: 33: 33] cm, ending with RS facing for next row.

Cast off in rib.

Main section

With RS facing, using 4mm (US 6) needles and yarn A, pick up and knit 85 [85: 87: 87: 89: 89: 93: 93] sts evenly along one row-end edge of cuff border.

Now work in patt as folls:

Row 1 (WS): K2 [2: 3: 3: 0: 0: 2: 2], P1, *K3, P1, rep from * to last 2 [2: 3: 3: 0: 0: 2: 2] sts, K2 [2: 3: 3: 0: 0: 2: 2].

Row 2: K0 [0: 1: 1: 2: 2: 0: 0], P1, *K3, P1, rep from * to last 0 [0: 1: 1: 2: 2: 0: 0] sts, K0 [0: 1: 1: 2: 2: 0: 0].

These 2 rows form patt.

Cont in patt, shaping sides by inc 1 st at each end of 8th and 0 [0: 4: 4: 3: 3: 3: 3] foll 10th rows, then on every foll 12th row until there are 99 [99: 103: 103: 105: 105: 109: 109] sts, taking inc sts into patt.

Cont straight until sleeve meas 32 [32: 33: 33: 34: 34: 34: 34] cm from lower edge of cuff border, ending with RS facing for

next row.

Shape raglan

Keeping patt correct, cast off 3 sts at beg of next 2 rows.

93 [93: 97: 97: 99: 99: 103: 103] sts.

Working all raglan decreases in same way as raglan armhole decreases, dec 1 st at each end of next 17 rows, then on every foll alt row until 19 sts rem.

Work 1 row, ending with RS facing for next row.

Left sleeve only

Dec 1 st at each end of next row, then cast off 2 sts at beg of foll row. 15 sts.

Dec 1 st at beg of next row, then cast off 3 sts at beg of foll row. 11 sts.

Rep last 2 rows twice more.

Right sleeve only

Cast off 3 sts at beg and dec 1 st at end of next row. 15 sts.

Work 1 row.

Rep last 2 rows 3 times more.

Both sleeves

Cast off rem 3 sts.

MAKING UP

Press as described on the information page.

Join all raglan seams using back stitch, or mattress stitch if preferred.

Front band

Using 3¼mm (US 3) needles and yarn B, cast on 9 sts.

Beg with row 1, work in rib as given for cuff border until front band, when slightly stretched, fits up left front opening edge, up left front slope, across top of left sleeve, across back neck, across top of right sleeve, then down right front opening edge to beg of front slope shaping, sewing in place as you go along. Mark positions for 5 buttons along left front opening edge section of front band - first to come 1.5 cm up from cast-on edge, last to come just below beg of front slope shaping, and rem 3 buttons evenly spaced between.

Cont in rib down right front opening edge, making buttonholes to correspond with positions marked for buttons as folls:

Buttonhole row (RS): K2, P1, K1, yfwd, K2tog, P1, K2.

When band fits down to right front cast-on edge, ending with RS facing for next row, cast off in rib.

Slip stitch rem section of band in place.

See information page for finishing instructions.

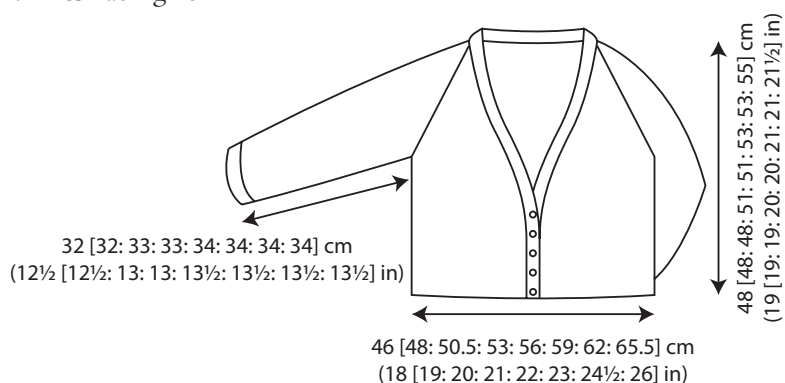



Macroon

by Amanda Crawford



TAILLES

34	36	38	40	42	44	46	48	
Pour un tour de poitrine de								
81	86	91	97	102	107	112	117	cm

FIL Wool Cotton DK

A Pier 983								
10	11	11	12	13	14	14	15	x 50g
B Antique 900								
1	1	1	2	2	2	2	2	x 50g

AIGUILLES

1 paire d'aig n° 3 ¼
1 paire d'aig n° 4

BOUTONS - 5

ECHANTILLON

10 cm = 28 m et 34 rgs en point fantaisie **légèrement étirée** avec les aig n° 4.

DOS

Avec les aig n° 4 et le fil A, monter 129 [135: 141: 149: 157: 165: 173: 183] m.

Puis tric en point fantaisie comme suit:

Rg 1 (sur l'endroit): 2 [1: 0: 0: 0: 0: 0: 1] m end, 1 m env, *3 m end, 1 m env, rép depuis * jusqu'à ce qu'il reste 2 [1: 0: 0: 0: 0: 0: 1] m, 2 [1: 0: 0: 0: 0: 0: 1] m end.

Rg 2: 0 [3: 2: 2: 2: 2: 2: 3] m end, 1 m env, *3 m end, 1 m env, rép depuis * jusqu'à ce qu'il reste 0 [3: 2: 2: 2: 2: 2: 3] m, 0 [3: 2: 2: 2: 2: 2: 3] m end.

Ces 2 rgs expliquent comment tric le point fantaisie et sont à rép. Continuer selon le point établi jusqu'à 26 [26: 25: 28: 27: 29: 28: 30] cm de hauteur totale, en terminant par un rg sur l'envers.

Commencer les raglans d'emmanchures

Toujours selon le point établi, rabattre 3 m au début des 2 rgs suivants. On a 123 [129: 135: 143: 151: 159: 167: 177] m.

Rg suivant (end): 1 m end, 1 surjet simple, tric selon le point établi jusqu'à ce qu'il reste 3 m, 2 m end ens, 1 m end.

Rg suivant: 1 m env, 2 m env ens, tric selon le point établi jusqu'à ce qu'il reste 3 m, 2 m env ens torse, 1 m env.

Rép encore 2 [5: 6: 10: 12: 16: 18: 23] fois les 2 dern rgs. On a 111 [105: 107: 99: 99: 91: 91: 81] m.

Rg suivant (end): 1 m end, 1 surjet simple, tric selon le point établi jusqu'à ce qu'il reste 3 m, 2 m end ens, 1 m end.

Rg suivant: 2 m env, tric selon le point établi jusqu'à ce qu'il reste 2 m, 2 m env.

Rép encore 29 [26: 27: 23: 22: 18: 18: 13] fois les 2 dern rgs, en terminant par un rg sur l'envers.

Rabattre les 51 [51: 51: 51: 53: 53: 53: 53] m restantes

DEVANT GAUCHE

Avec les aig n° 4 et le fil A, monter 62 [65: 68: 72: 76: 80: 84: 89] m. Puis tric en point fantaisie comme suit:

Rg 1 (end): 2 [1: 0: 0: 0: 0: 0: 1] m end, *1 m env, 3 m end, puis rép depuis * jusqu'à la fin du rg.

Rg 2: 1 m end, 1 m env, *3 m end, 1 m env, rép depuis * jusqu'à ce qu'il reste 0 [3: 2: 2: 2: 2: 2: 3] m, 0 [3: 2: 2: 2: 2: 2: 3] m end.

Ces 2 rgs expliquent comment tric le point fantaisie et sont à rép. Continuer selon le point établi jusqu'à 6 rgs avant d'atteindre la hauteur du début des raglans d'emmanchure du dos, en terminant par un rg sur l'envers.

Commencer la pente de l'encolure devant

Toujours selon le point établi, dim 1 m à la fin du rg suivant et 2 fois tous les 2 rgs. On a 59 [62: 65: 69: 73: 77: 81: 86] m.

Tric 1 rg, en terminant par un rg sur l'envers.

Commencer le raglan d'emmanchure

Toujours selon le point établi, rabattre 3 m au début et dim 1 m à la fin du rg suivant. On a 55 [58: 61: 65: 69: 73: 77: 82] m.

Tric 1 rg.

En faisant toutes les dim d'emmanchure comme au dos, **d'une part**, dim 1 m côté emmanchure aux 7 [13: 15: 23: 27: 35: 39: 49] rgs suivants, puis 25 [22: 23: 19: 18: 14: 14: 9] fois tous les 2 rgs, **tout en dim d'autre part de** 1 m côté encolure au rg suivant et 13 [13:

11: 11: 12: 12: 10: 10] fois tous les 2 rgs, puis 7 [7: 9: 9: 9: 9: 11: 11] fois tous les 4 rgs. On a 2 m.

Tric 1 rg, en terminant par un rg sur l'envers.

Rg suivant (end): 2 m end ens et arrêter.

DEVANT DROIT

Avec les aig n° 4 et le fil A, monter 62 [65: 68: 72: 76: 80: 84: 89] m. Puis tric en point fantaisie comme suit:

Rg 1 (end): *3 m end, 1 m env, rép depuis * jusqu'à ce qu'il reste 2 [1: 0: 0: 0: 0: 0: 1] m, 2 [1: 0: 0: 0: 0: 0: 1] m end.

Rg 2: 0 [3: 2: 2: 2: 2: 2: 3] m end, 1 m env, *3 m end, 1 m env, rép depuis * jusqu'à ce qu'il reste m, 1 m end.

Ces 2 rgs expliquent comment tric le point fantaisie et sont à rép.

Terminer symétriquement au devant gauche.

MANCHES

Bordure du poignet (tric latéralement)

Avec les aig n° 3 ¼ et le fil B, monter 9 m.

Rg 1 (end): 2 m end, (1 m env, 1 m end) 3 fois, 1 m end.

Rg 2: 1 m end, (1 m env, 1 m end) 4 fois.

Ces 2 rgs commencent les côtes.

Cont en côtes jusqu'à 30 [30: 31: 31: 32: 32: 33: 33] cm de hauteur totale, en terminant par un rg sur l'envers.

Rabattre en tric en côtes.

Partie principale

Sur l'endroit, avec les aig n° 4 et le fil A, relever 85 [85: 87: 87: 89: 89: 93: 93] m régulièrement le long d'une des lisières de la bordure du poignet.

Puis tric en point fantaisie comme suit:

Rg 1 (env): 2 [2: 3: 3: 0: 0: 2: 2] m end, 1 m env, *3 m end, 1 m env, rép depuis * jusqu'à ce qu'il reste 2 [2: 3: 3: 0: 0: 2: 2] m, 2 [2: 3: 3: 0: 0: 2: 2] m end.

Rg 2: 0 [0: 1: 1: 2: 2: 0: 0] m end, 1 m env, *3 m end, 1 m env, rép depuis * jusqu'à ce qu'il reste 0 [0: 1: 1: 2: 2: 0: 0] m, 0 [0: 1: 1: 2: 2: 0: 0] m end.

Ces 2 rgs expliquent comment tric le point fantaisie et sont à rép.

Continuer selon le point établi, en augm 1 m de chaque côté du 8^{ème} rg et 0 [0: 4: 4: 3: 3: 3: 3] fois tous les 10 rgs, puis tous les 12 rgs jusqu'à avoir 99 [99: 103: 103: 105: 105: 109: 109] m, en tric les m augm selon le point établi.

Continuer tout droit jusqu'à 32 [32: 33: 33: 34: 34: 34: 34] cm de hauteur totale depuis le bas de la bordure du poignet, en terminant par un rg sur l'envers.

Commencer les raglans

Toujours selon le point établi, rabattre 3 m au début des 2 rgs suivants. On a 93 [93: 97: 97: 99: 99: 103: 103] m.

En faisant toutes les dim des raglans comme pour les raglans d'emmanchure du dos, dim 1 m de chaque côté des 17 rgs suivants, puis tous les 2 rgs jusqu'à ce qu'il reste 19 m.

Tric 1 rg, en terminant par un rg sur l'envers.

Uniquement pour la manche gauche

Dim 1 m de chaque côté du rg suivant, puis rabattre 2 m au début du rg d'après. On a 15 m.

Dim 1 m au début du rg suivant, puis rabattre 3 m au début du rg d'après. On a 11 m.

Rép encore 2 fois les 2 dern rgs.

Uniquement pour la manche droite

Rabattre 3 m au début et dim 1 m à la fin du rg suivant. On a 15 m. Tric 1 rg.

Rép encore 3 fois les 2 dern rgs.

Pour les 2 manches

Rabattre les 3 m restantes.

FINITIONS

Repasser comme cela est décrit dans la feuille d'informations.

Coudre tous les raglans au point arrière ou avec une couture invisible.

Bande devant

Avec les aig n° 3 ¼ et le fil B, monter 9 m.

Tric en côtes en commençant par le rg 1 des côtes de la bande du poignet jusqu'à ce que la bande, légèrement étirée, remonte tout le long du bord vertical de l'ouverture du devant gauche, le long de la pente de l'encolure du devant gauche, en haut de la manche gauche, le long de l'encolure dos, en haut de la manche droite, puis redescende le long de la pente de l'encolure du devant droit, jusqu'au début de la partie verticale, en la cousant en place au fur et à mesure.

Repérer la hauteur des 5 boutons le long de la bande de l'ouverture du devant gauche – celui du bas est à 1.5 cm du rg de montage, celui du haut est juste sous le début de la pente de l'encolure, et les 3 autres sont à répartir régulièrement entre celui du bas et celui du haut.

Cont en côtes en descendant le long du bord vertical de l'ouverture du devant droit, en faisant des boutonnières en face des repères des boutons comme suit:

Rg de boutonnière (end): 2 m end, 1 m env, 1 m end, 1 jeté, 2 m end ens, 1 m env, 2 m end.

Quand la bande arrive en bas du devant, terminer par un rg sur l'envers puis rabattre les m en les tric en côtes.

Coudre la fin de la bande en place.

Voir la feuille d'informations pour les finitions.

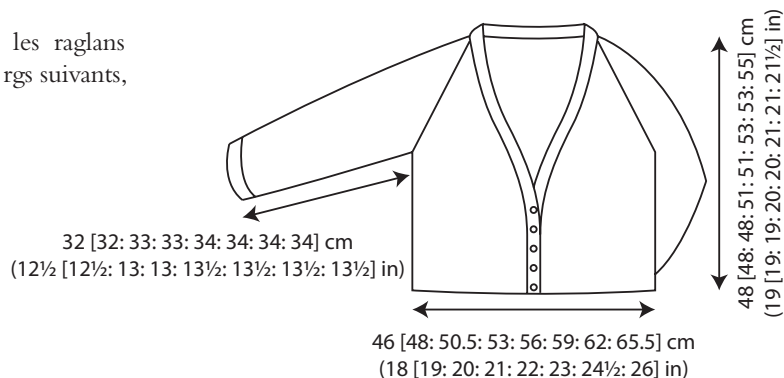

Macroon

by Amanda Crawford



Größen

34 36 38 40 42 44 46 48

Oberweite

81 86 91 97 102 107 112 117 cm

Garn

Wool Cotton DK

A Pier 983

10 11 11 12 13 14 14 15 x 50 g

B Antique 900

1 1 1 2 2 2 2 2 x 50 g

Nadeln

1 Paar Nr. 3 ¼

1 Paar Nr. 4

Knöpfe 5

Maschenprobe

28 M und 34 R, leicht gedehnt = 10 x 10 cm, im Muster gestr mit Ndl Nr. 4.

RÜCKENTEIL

129 (135:141:149:157:165:173:183) M mit Ndl Nr. 4 und Fbe A anschl.

Das Muster wie folgt str:

R 1 (Hintr): 2 (1:0:0:0:0:1) M re, 1 M li, *3 M re, 1 M li, von * wdhl bis zu den letzten 2 (1:0:0:0:0:1) M, 2 (1:0:0:0:0:1) M re.

R 2: 0 (3:2:2:2:2:3) M re, 1 M li, *3 M re, 1 M li, von * wdhl bis zu den letzten 0 (3:2:2:2:2:3) M, 0 (3:2:2:2:2:3) M re.

Die beiden R bilden das Muster und werden fortflđ wdhl bis zu einer Länge von 26 (26:25:28:27:29:28:30) cm, enden mit einer Rückr.

Raglanschrägen

Am Anf der nächsten beiden R je 3 M abk = 123 (129:135:143:151:159:167:177) M.

Nächste R (Hintr): 1 M re, 1 M abh, 1 M re, die abgeh M überheben, im Muster str bis zu den letzten 3 M, 2 M re zus-str, 1 M re.

Nächste R: 1 M li, 2 M li zus-str, im Muster str bis zu den letzten 3 M, 2 M li verschr zus-str, 1 M li.

Die beiden letzten R noch 2 (5:6:10:12:16:18:23) x wdhl = 111 (105:107:99:99:91:91:81) M.

Nächste R (Hintr): 1 M re, 1 M abh, 1 M re, die abgeh M überheben, im Muster str bis zu den letzten 3 M, 2 M re zus-str, 1 M re.

Nächste R: 2 M li, im Muster str bis zu den letzten 2 M, 2 M li. Die beiden letzten R noch 29 (26:27:23:22:18:18:13) x wdhl, enden mit einer Rückr.

Die restl 51 (51:51:51:53:53:53:53) M abk.

LINKES VORDERTEIL

62 (65:68:72:76:80:84:89) M mit Ndl Nr. 4 und Fbe A anschl.

Das Muster wie folgt str:

R 1 (Hintr): 2 (1:0:0:0:0:1) M re, *1 M li, 3 M re, von * wdhl bis zum Ende.

R 2: 1 M re, 1 M li, *3 M re, 1 M li, von * wdhl bis zu den letzten 0 (3:2:2:2:2:3) M, 0 (3:2:2:2:2:3) M re.

Die beiden R bilden das Muster und werden wdhl bis 6 R unterhalb des Beg der Raglanschrägen, enden mit einer Rückr.

Vord Schräge

Das Muster korrekt einhalten, dabei am Ende der nächsten R und 2 x am Ende jeder folg 2. R je 1 M abn = 59 (62:65:69:73:77:81:86) M.

1 R str, enden mit einer Rückr.

Raglanschräge

Am Anf der nächsten R 3 M abk und am Ende der R 1 M abn = 55 (58:61:65:69:73:77:82) M.

1 R str, enden mit einer Rückr.

Alle Abn für die Raglanschräge str wie beim Rückenteil angegeben: Für die Raglanschräge in den nächsten 7 (13:15:23:27:35:39:49) R je 1 M abn, danach 25 (22:23:19:18:14:14:9) x in jeder folg 2. R je 1 M abn, **gleichzeitig** am vord Rand in der nächsten R und 13 (13:11:11:12:12:10:10) x in jeder folg 2. R je 1 M abn, und danach 7 (7:9:9:9:9:11:11) x in jeder folg 4. R je 1 M abn = 2 M.

1 R str, enden mit einer Rückr.

Nächste R (Hinz): 2 M re zus-str, den Faden abschneiden.

RECHTES VORDERTEIL

62 (65:68:72:76:80:84:89) M mit Ndl Nr. 4 und Fbe A anschl.

Das Muster wie folgt str:

R 1 (Hinz): *3 M re, 1 M li, von * wdhl bis zu den letzten 2 (1:0:0:0:0:1) M re, 2 (1:0:0:0:0:1) M re.

R 2: 0 (3:2:2:2:2:3) M re, 1 M li, *3 M re, 1 M li, von * wdhl bis zur letzten M, 1 M re.

Die beiden R bilden das Muster und werden fortld wdhl.

Das re Vorderteil gegengleich zum li Vorderteil beenden.

ÄRMEL

Bündchen

9 M mit Ndl Nr. 3 ¼ und Fbe B anschl.

R 1 (Hinz): 2 M re, (1 M li, 1 M re) 3 x str, 1 M re.

R 2: 1 M re, (1 M li, 1 M re) 4 x str.

Die beiden R bilden das Rippenmuster und werden wdhl bis zu einer Länge von 30 (30:31:31:32:32:33:33) cm, enden mit einer Rückr.

Alle M im Muster abk.

Hauptteil

Von re mit Fbe A und Ndl Nr. 4 aus einer Längsseite des Bündchens 85 (85:87:87:89:89:93:93) M aufn und re str.

Das Muster wie folgt str:

R 1 (Rückr): 2 (2:3:3:0:0:2:2) M re, 1 M li, *3 M re, 1 M li, von * wdhl bis zu den letzten 2 (2:3:3:0:0:2:2) M, 2 (2:3:3:0:0:2:2) M re.

R 2: 0 (0:1:1:2:2:0:0) M re, 1 M li, *3 M re, 1 M li, von * wdhl bis zu den letzten 0 (0:1:1:2:2:0:0) M, 0 (0:1:1:2:2:0:0) M re.

Die beiden R bilden das Muster und werden fortld wdhl, **gleichzeitig** für die

Armschrägen

in der 8. R und 0 (0:4:4:3:3:3:3) x in jeder folg 10. R bds je 1 M zun, danach in jeder folg 12. R bds je 1 M zun bis 99 (99:103:103:105:105:109:109) M erreicht sind, alle Zun im Musterverlauf str.

Gerade weiterstr bis zu einer Gesamtlänge von 32 (32:33:33:34:34:34:34) cm, enden mit einer Rückr.

Raglanschrägen

Am Anf der nächsten beiden R je 3 M abk = 93 (93:97:97:99:99:103:103) M.

Alle Abn für die Raglanschrägen str wie beim Rückenteil angegeben: In den nächsten 17 R bds je 1 M abn, danach in jeder folg 2. R bds je 1 M abn bis 19 M übrig sind.

1 R str, enden mit einer Rückr.

Linker Ärmel speziell

In der nächsten R bds je 1 M abn, danach am Anf der folg R 2 M abk = 15 M.

Am Anf der nächsten R 1 M abn, und am Anf der folg R 3 M abk = 11 M.

Die beiden letzten R noch 2 x wdhl.

Rechter Ärmel

Am Anf der nächsten R 3 M abk und am Ende der R 1 M abn = 15 M.

1 R str.

Die beiden letzten R noch 3 x wdhl.

Beide Ärmel

Die restl 3 M abk.

FERTIGSTELLUNG

Alle Teile auf eine weiche Unterlage stecken, mit einem feuchten Tuch bedecken und trocknen lassen.

Alle Raglannähte schließen.

Vorderteilblenden

9 M mit Ndl Nr. 3 ¼ und Fbe B anschl.

Mit R 1 des Rippenmusters beg sowie beim Ärmelbündchen angegeben, fortld im Rippenmuster str bis die Blende, leicht gedehnt, an die ganze li Vorderteilkante passt, danach über den oberen Rand des li Ärmels, über die rückw Halsausschnittkante, über den oberen Rand des re Ärmels und die re Vorderteilkante bis zum Beg der vord Schräge, während des Strickens die Blende festnähen. Auf der li Vorderteilkante 5 Knöpfe mark: Den untersten 1,5 cm oberhalb der Anschlagkante, den obersten direkt unterhalb des Beg der vord Schräge, die restl 3 Knöpfe gleichmäßig dazwischen verteilen. Die re Vorderteilblende weiter im Rippenmuster str, dabei in Höhe der mark Knöpfe je ein Knopfloch str:

Knopfloch (Hinz): 2 M re, 1 M li, 1 M re, 1 U, 2 M re zus-str, 1 M li, 2 M re.

Wenn die Blende lang genug ist, enden mit einer Rückr, alle M im Muster abk.

Die restl Blende festnähen. Die Seiten- und Unterarmnähte schließen. Die Knöpfe annähen.

